

# ***ULTRA***

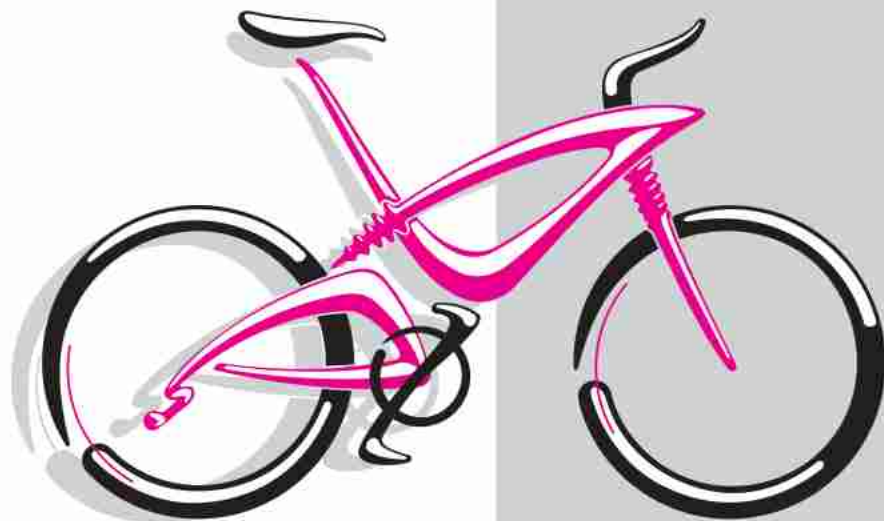

**UPUTSTVO ZA UPOTREBU**  
garantni list, izjava o saobraznosti

**UVOD**

Delovi rama	4
Delovi bicikla	4
Obaveze kupca	5
Bezbednost	5

**MONTIRANJE BICIKLA**

Pre vožnje	6
Ugao/visina sedišta	6
Pozicija sedišta	7
Visina i podešavanje upravljača	8

**KORIŠĆENJE BICIKLA**

Kočnice	9
Brzine	9
Unutrašnja glavčina zupčanika	9
Menjač brzine	9
Bezbedna vožnja	11
Nakon prve vožnje	11

**ODRŽAVANJE**

Redovno održavanje i podmazivanje	
Čišćenje i skladištenje	13
Podmazivanje	13
Tabela preporučenih vrednosti obrtnog momenta	13
Pedale	14
Podešavanje lanca	14
Kočnice:	15
Podešavanje kočnica	
Podešavanje paknova i njihova zamena	16
V-BREAK kočnice	17

Mehaničke disk kočnice	18
Hidraulične disk kočnice	20
Doboš kočnice	22
Brzine	22
Gume i točkovi	25
Ručice	27

**BRIGA O KUPCIMA**

Garancija	28
-----------	----

Poštovani Kupče,

Čestitamo na Vašoj kupovini. Iskreno se nadamo da će ovaj visoko kvalitetan i moderan bicikl biti ne samo koristan i udoban već takođe i izvor Vašeg samopouzdanja.

Preporučujemo Vam da izdvojite vreme i pročitate ovo uputstvo pre prve voznje Vašeg bicikla. Uputstvo nije sveobuhvatno ali će Vas svakako uputiti u adekvatno održavanje Vašeg bicikla i omogućiti Vam kvalitetan period užitka u vožnji bez nepritika.

DELOVI RAMA

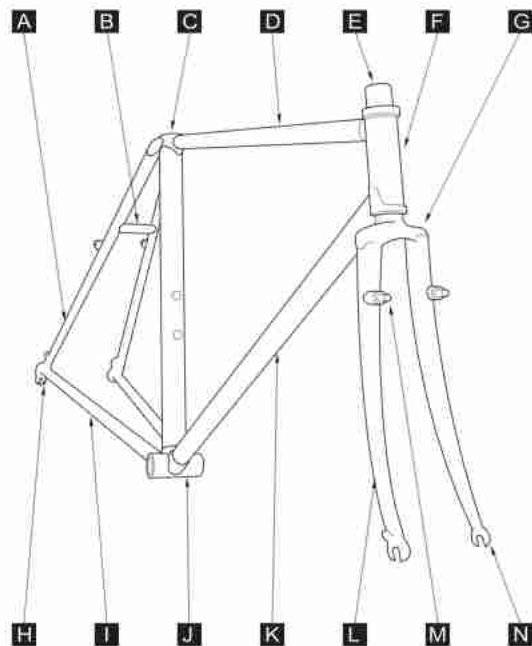

- A Potpora sedišta
- B Prečka potpore sedišta
- C Cev sedišta
- D Gornja cev
- E Stub viljuške
- F Cev upravljača
- G Kruna viljuške

- H Zadnja glava
- I Viljuške lanca
- J Donja glava
- K Donji deo rama
- L Krak viljuške
- M Ulaz za V-BRAKE
- N Ležaj za prednju glavu

DELOVI BICIKLA

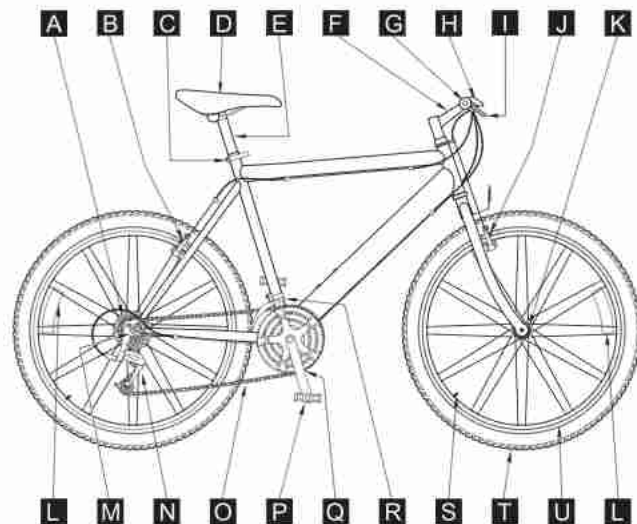

- A Zupčanik
- B Zadnja kočnica
- C Obujmica šticne

- D Sedište
- E Šticna
- F Lula
- G Ručice
- H Ručice menjača
- I Ručice kočnice
- J Prednja kočnica

- K Prednja glava
- L Svetla
- M Zadnja glava
- N Zadnji menjač
- O Lanac
- P Pedala
- Q Lančanik i kurble
- R Prednji menjač
- S Ventil
- T Guma
- U Bandaš

**ODGOVORNOSTI KUPCA**

Veoma je važno i u interesu je Vaše bezbednosti da pre vožnje bicikla obavite sledeće:

Pročitajte uputstvo za upotrebu i upoznate se sa delovima Vašeg bicikla

Sedište i ručice moraju biti čvrsto pritegnuti i adekvatno podešeni da odgovaraju Vašoj visini

Proverite da gume Vašeg bicikla nisu oštećene kao i da su adekvatno napumpane u skladu sa pritiskom navedenim na samoj gumi

Proverite zategnutost lanca i podešavanja koja se odnose na brzine

Proverite da su kurble i lančanici čvrsto pritegnuti

Proverite da kočioni paknovi (ukoliko su deo opreme) nisu pohabani kao i da su adekvatno postavljeni u odnosu na bandaš točka

Proverite da su svi vijci i navrtke pritegnuti

**BEZBEDNOST**

Nikada ne ostavljajte nezaključan bicikl na javnom mestu. Da ne bi privlačili lopove, koristite kvalitetn sigurnosni lanac koji je otporan na sekače. Uvek zaključajte ram i zadnji točak za stub ili neki drugi nepokretni objekat, a sa sobom ponesite uklonjive predmete poput svetla. Ne ostavljajte svoj bicikl u mračnim i izdvojenim delovima gde bi lopovima olakšali kradju.

## MONTIRANJE BIKIKLA

### PRE PRVE VOŽNJE

Važno je da je Vaš bicikl opremljen isključivo prema Vašim potrebama ne samo radi komfora i lakoće vožnje već i zbog kontrole i bezbednosti. Prodavac će sasvim sigurno pravilno podesiti Vaš bicikl, međutim, manje izmene mogu biti neophodne. Najbolji položaj za vožnju pruža Vama, vozaču, najveću udobnost uz dobru ravnotežu. Da bi odredili optimalni položaj za vožnju prethodno morate podesiti visinu i ugao sedišta a zatim podesiti upravljač i položaj lule ručica na način prikazan na slici ispod.

**UPOZORENJE:** Lula upravljača kao i štična imaju urezan znak koji obeležava maksimalnu visinu.



### UGAO SEDIŠTA

Prethodno podešavanje visine, sedišta mora biti pozicionirano horizontalno, paralelno sa tlom. Podešavanje ugla možete obaviti tako što ćete prvo imbus ključem olabaviti zavrtnj od 6 mm ili jednu od dve šestougaone matice od 13 mm koje se nalaze sa donje strane sedišta. Nije neophodno uklanjati zavrtnje. Kada su zavrtnji dovoljno olabavljeni, sedišta će se blago pomeriti na štični. Izaberite položaj najbliži horizontalnom, a zatim čvrsto pritegnite zavrtnje na štični.

od 13 mm koje se nalaze sa donje strane sedišta. Nije neophodno uklanjati zavrtnje. Kada su zavrtnji dovoljno olabavljeni, sedišta će se blago pomeriti na štični. Izaberite položaj najbliži horizontalnom, a zatim čvrsto pritegnite zavrtnje na štični.

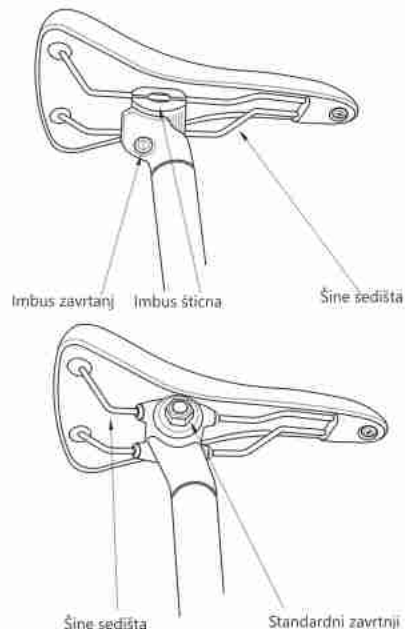

### VISINA SEDIŠTA

Adekvatnu visinu sedišta određujete tako što ćete seesti na Vaš bicikl i potpuno ispraviti noge. Vaša peta (u ravnim cipelama) treba samo dodirivati pedalu kada je pedala pozicionirana u najniži položaj. Prilikom okretanja pedala jastučastim delom stopala, Vaše koleno mora biti blago savijeno kada se pedala nađe u najnižem položaju.



## POZICIJA SEDIŠTA

Kada Vam je jastučić jedne noge na pedalj, a ručice paralelne sa tlom, sedišta se može pomerati napred-nazad do položaja gde je središte pedale odmah ispod kolena. Položaj se može postići ukoliko olabavite ručicu na način opisan u delu "UGAO SEDIŠTA".

**UPOZORENJE:** Vodite računa da je zglobna spojnica uvek pozicionirana na paralelnoj razdaljini od šina sedišta.

Olabavite sedišta sa cevi sedišta da bi podesili položaj sedišta. Pritegnite ručicu po postizanju adekvatnog položaja.

Sedišta treba biti podešeno tako da je koleno direktno iznad pedale dok je kurbila paralelna tlu



Podešavanje visine može biti realizovano opuštanjem obujmice štitice sedišta, na modelima opremljenim legiranim zavrtnjima sedišta, takodje blago olabaviti obujmicu - da bi sprečili grebanje štitice. Podesiti adekvatnu visinu sedišta tako da kljun sedišta bude usmeren ka cevi upravljača. Čvrsto pritegnuti obujmicu do adekvatnog momenta pritezanja.

Na nekim modelima obujmica sedišta se može podešavati ručicom za brzo otpuštanje. Povucite ručicu od rama i podesite sedišta na željenu visinu ali tako da kljun sedišta bude usmeren ka cevi upravljača. Podesite ručicu u položaj od 180 stepeni u odnosu na prikazani položaj i pričvrstite stežu. Pritegnite ručicu. Ukoliko položaj sedišta i dalje nije fiksni odvrnite ručicu i čvršće pritegnite dogod položaj sedišta ne postane fiksiran.

Jako male promene položaja sedišta mogu imati znatan uticaj na učinak i udobnost. Stoga, svaki put kada menjate položaj sedišta na Vašem biciklu, blagim pokretima menjajte smer dogod ne pronadjete tačku položaja sedišta koja Vam najviše odgovara.

**VISINA UPRAVLJAČA**

Položaj upravljača treba omogućiti lak dohvat menjača i kočnica. Prilikom vožnje, Vaša težina treba biti adekvatno balansirana tako da se Vaše ruke lagano oslanjaju na upravljač. Na taj način se sprečava istežanje zglobova i podlaktica prilikom vožnje. Ukoliko menjate položaj vožnje ne zaboravite da zategnete navrtnje i zavrtnje.

**UPOZORENJE:** Nikada ne izdužujte cev upravljača iznad znaka koji označava minimalni umetak cevi.

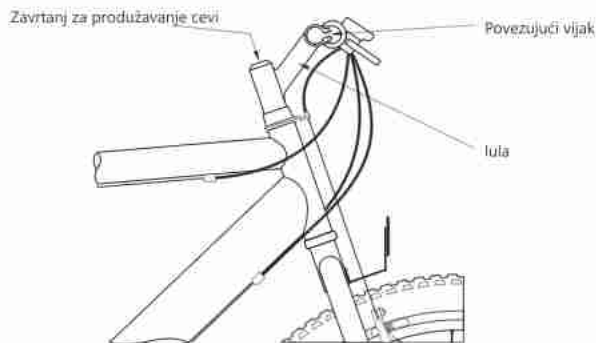
**PODEŠAVANJE UPRAVLJAČA**

Olabavite zavrtnj za produžavanje cevi tako što ćete 2 ili 3 puta okrenuti imbus ključem od 6 mm. Lagano lupnite vrh zavrtnja da bi ste olabavili spoj i omogućili ručici da sklizne na dole. Kada postignete odgovarajuću visinu ručica, poravnajte ručice sa prednjim točkom i čvrsto pritegnite zavrtnj od odgovarajućeg obrtnog momenta.

Vaš bicikl može biti opremljen najnovijom podesivom ručicom za ekstra fino podešavanje položaja, ručica omogućava podešavanje ugla upravljača u odnosu na obeleženu lestvicu. Ovo podešavanje se može obaviti tokom podešavanja visine putem olabavlivanja zavrtnja za produžavanje cevi.

Ne zaboravite da pritegnete zavrtnj na odgovarajući obrtni moment nakon bilo kakvih podešavanja. Upravljač je sada podešen u optimalan položaj za vožnju Vašeg bicikla.

**Savet:** položaj upravljača je takav da su zglobovi opušteni tokom vožnje. Zahvatni deo ručica treba biti paralelan sa tлом. Ovo podešavanje se obavlja tako što ćete olabaviti zavrtnj uz 2 do 3 obrta imbusom od 6 mm, adekvatno podesiti ručice i zatim ponovo pritegnuti.



### VOŽNJA BIKIKLA

Predlažemo Vam da pročitate sledeći odeljak i upoznate se sa kontrolama pre prve vožnje Vašim novim biciklom.

### KOČNICE

Leva ručica kočnice upravlja prednjom, a zadnjom kočnicom upravlja desna ručica kočnice. Za efektno kočenje morate upotrebljavati obe kočnice, uvek pritisnuti zadnju kočnicu neposredno pre kočenja prednjom kočnicom, nežnim stiskanjem ručica dok ne postignete željenu zaustavnu snagu.

**UPOZORENJE:** Ne pritiskajte prejako prednju kočnicu jer možete biti zbačeni sa bicikla. Obe kočnice upotrebljavajte pažljivo da biste izbegli proklizavanje, pogotovo po mokrim ili klizavim površinama. Vodite računa prilikom vožnje strmim brdima ili po mokroj površini kada zaustavna putanja može biti duža nego inače.

### BRZINE

Brzine, odnosno zupčanici, na Vašem biciklu Vam omogućavaju da održite konstantan tempo vožnje bicikla. Cilj je da održite konstantan pritisak na pedale i postojan tempo bilo da vozite uzbrdo ili nizbrdo ili suprotno smeru vetra.

### UNUTRAŠNJE GLAVČINE ZUPČANIKA

Ovo je najprostiji oblik mehanizma za promenu brzine. Brzina može biti promenjena prilikom vožnje, slobodnog okretanja točkova ili ukoliko bicikl nije u pokretu. Bilo koja brzina može biti izabrana u bilo koje vreme.

### Promena brzine

Ukoliko je na ručicama prikazan niži broj brzine lakše je okretati pedale u toj brzini. Uvek krenuti vožnju sa nižom brzinom. Ukoliko želite da brzinu promenite kada bicikl nije u pokretu, jednostavno okrecite pedale unazad dok birate željenu brzinu. Ukoliko želite da promenite brzinu u pokretu jednostavno olabavite pritisak na pedale i izaberite željenu brzinu.

### MENJAČ BRZINE

Ovaj sistem promene brzine zahteva više pažnje prilikom promene brzine. Brzina se može promeniti samo prilikom okretanja pedala unapred. Leva ručica brzine upravlja prednjim menjačem dok desna ručica upravlja zadnjim. Zadnja brzina omogućava male postepene promene dok prednja omogućava veće izmene u prenosnom odnosu.

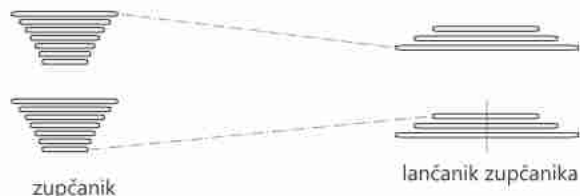

**UPOZORENJE:** Izbegavajte prekomerne promene brzina! Ovo može izazvati brzo habanje zupčanika i lanca.

### Promena brzine

Vaš bicikl je opremljen poslednjim sistemom indeksiranja: Gripšift, Rapidfajr, Dualni sistem kontrole. Sistemi su dizajnirani da promenu brzine učine jednostavnom i bržom. Da biste promenili brzinu prosto oslobodite pritisak na pedalama i prebacite u željenu brzinu. Brzine moraju biti izabrane sekventno a menjačima dati vremena da isprate svaku željenu promenu pre naredne. Izbegavajte promenu prednje i zadnje brzine u isto vreme.

Sistem

Leva ručica menjača

Desna ručica menjača

Gripšift

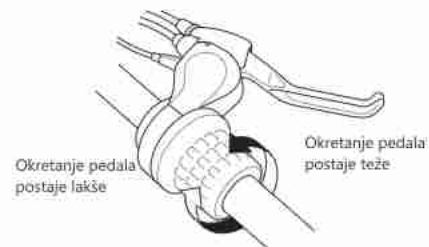
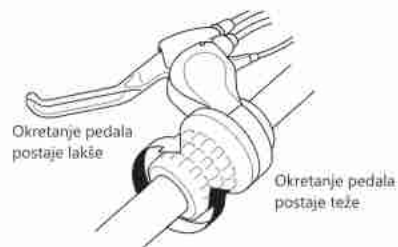

Rapidfajr

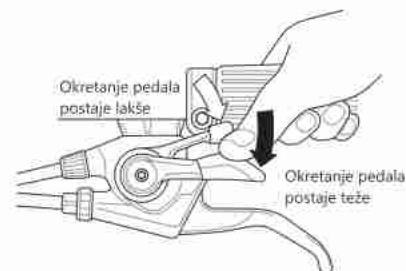
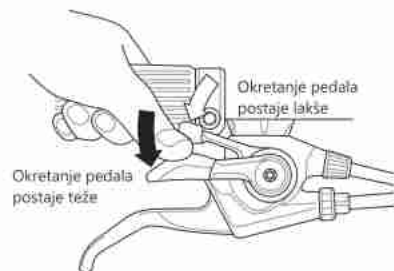

Dualni sistem kontrole

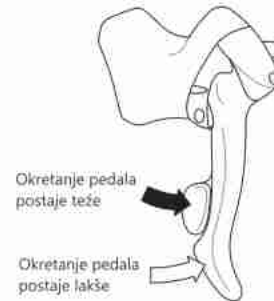
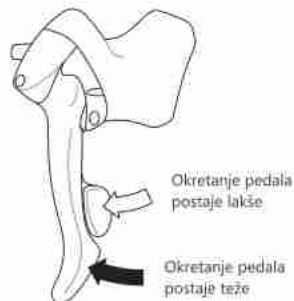

**BEZBEDNA VOŽNJA**

Pre svake vožnje Vašeg bicikla proverite da je bicikl u bezbednom voznom stanju. Posebno obratite pažnju:

Matice, vijci i ostali pričvršni delovi su čvrsto pritegnuti i nisu pohabani ili oštećeni

Pozicija za vožnju je odgovarajuća

Možete udobno upravljati kočnicama

Upravljač je podešen na Vašu visinu

Toškovi neometano funkcionišu i nosač glavčine je adekvatno

podešen

Točkovi su propisno obezbedjeni i pričvršćeni za ram/viljušku

Gume su u dobrom stanju i napumpane do adekvatnog pritiska

Pedale su bezbedno pričvršćene za kurble

Brzine su odgovarajuće podešene

Sva svetla su pozicionirana

**Primetite vožnje**

Uvek poštujujte saobraćajne propise

Budite upoznati i uvek poštujujte lokalne zakone i regulativu koja se odnosi na bicikle

Obratite pažnju na vozila koja se uključuju ili isključuju iz saobraćaja, kao i na otvorena vrata parkiranih automobila

Uvek držite obe ruke na upravljaču i stopala na pedalama i takođe ispravno sedite na sedištu

Nosite sigurnosnu kacigu i vodite računa da se krajevi vaše garderobe ne mogu uhvatiti u točkove ili lanac

Vodite računa da brzina bude primerena uslovima i obratite posebnu pažnju prilikom vožnje po neravnim površinama, pesku ili šljunku.

Budite na oprezu i izbegavajte rupe, šahte i druge opasnosti na putu

**Pažnja**

Ne vozite istom stranom kolovoza saobraćaju u susret

Ne vozite bicikl jedan pored drugog

Ne vozite drugu osobu ukoliko bicikl nije opremljen za tako nešto

Ne krivudajte kroz saobraćaj

Ne kačite predmete preko upravljača da ne bi ometali upravljanje ili se upleli u točak

Ne držite se za drugo vozilo

Ne vozite isuviše blizu iza drugog vozila

Ne vozite na ekstreman način (visoki akrobatski skokovi). Možete uništiti svoj bicikl i povrediti sebe.

**Upozorenje: Vožnja po mokrom vremenu**

Nijedne kočnice ne funkcionišu na isti način prilikom vožnje po mokrom ili zaleđenom kolovozu kao prilikom vožnje po suvom. Prilikom vožnje po mokrom kolovozu morate obratiti posebnu pažnju u cilju sigurnog zaustavljanja. Sporije vozite Vaš bicikl i upotrebite kočnice dosta pre planirane tačke zaustavljanja.

**Upozorenje: Noćna vožnja**

Preporučujemo da što manje vozite bicikl po mraku. Ukoliko morate biti na biciklu tokom noći trebate se pridržavati zakona, koristite prednje svetlo (belo) i zadnje svetlo (crveno) pored svih kartadioptera kojima je bicikl opremljen. Nosite svetlu obojenu odeću sa reflektujućim trakama. Postarajte se da su katadiopteri čvrsto pritegnuti na odgovarajućim mestima, da su čisti i jasno vidljivi. Oštećeni katadiopteri moraju biti zamenjeni.

**NAKON PRVIH VOŽNJI**

Tokom nekoliko inicijalnih vožnji sve matice, vijci i kontrolne sajle pravilno lagnu. Možda će biti neophodno da ponovo podesite brzine i kočnice ukoliko su se sajle rastegle. Preporučujemo Vam da bicikl odvezete lokalnom prodavcu od kog ste kupili bicikl na brzu proveru i da resetuje sve kontrolne sajle. Posebno morate obratiti pažnju na sledeće:

Kočnice su adekvatno podešene

Obujmica šticne i sedišta su pritegnuti

Spojnica lule i produživača su pritegnuti

Osovine su pritegnute

Zupčanici su adekvatno podešeni

## ODRŽAVANJE

## Rutinsko održavanje i podmazivanje

Na svakih 6 meseci

Ukloniti i očistiti, podmazati lanac, menjač brzina i sve sajle. Proverite i zamenite prema preporuci.

**Zavrtnji sedišta i lule**

Pobrinite se da svi zavrtnji budu zategnuti.

**Menjači**

Prednji i zadnji-Blago podmažite sve mobilne delove. Prekontrolišite podešavanja prednjeg i zadnjeg menjača.

**Katadiopteri**

Proveravajte na mesečnom nivou. Adekvatno pritegnuti.

**Lanac**

Održavajte blago podmazanim, očistite i podmažite na svakih 6 meseci.

**Točkovi**

Proverite da su ventili zapečaćeni i sigurni. Felne ne smeju biti namazane voskom, uljem, mastima ili lepkom. Proverite da nema labavih ili nedostajućih žica.

**Donji nosač**

Čist, podmazan na godišnjem nivou, proveren na habanje

**Lula**

Godišnje uklonite, očistite i ponovo podmažite ležajeve i proverite da li je neophodna zamena.

**Zavrtnaj lule**

Proverite da je zavrtnaj pritegnut.

**Korman**

Proverite da je zavrtnaj korman pritegnut. Proverite da su ručice kočnice pričvršćene za šipku i kočnice glatko i efikasno rade.

**Kočnice**

Mesečno blago podmazati vidljive sajle. Zadržite podešavanja i zamenite gumice kočnica ukoliko su pohabane i sajle ukoliko su ogoljene.

**Svetla (prednja i zadnja)**

Proverite da su svetla neoštećena i adekvatno pritegnuta. Zamenite ukoliko je neophodno.

**Gume**

Proverite da gume nisu pohabane. Održite pritisak koji je naznačen na zidu gume u cilju maksimalnog učinka.

**Lančnici**

Mesečno podmažite ležajeve. Podesite konuse da bi izbegli prazan hod.

**Napomena**

Nedeljno perite bicikl toplom vodom i sapunicom, a potom ga obrisite mekom krpom.

**Pedale**

Na mesečnom nivou blago podmazati ležajeve.

**Katadiopteri (pedale)**

Proverite da je celokupna oprema sigurna.

**Kurble**

Mesečno podmažite ležajeve. Proverite da su zavrtnji pritegnuti. Proverite da nema praznog hoda u donjem nosaču. Godišnje uklonite, očistite i ponovo podmažite osovinu glavčine, set donjeg nosača i lule.

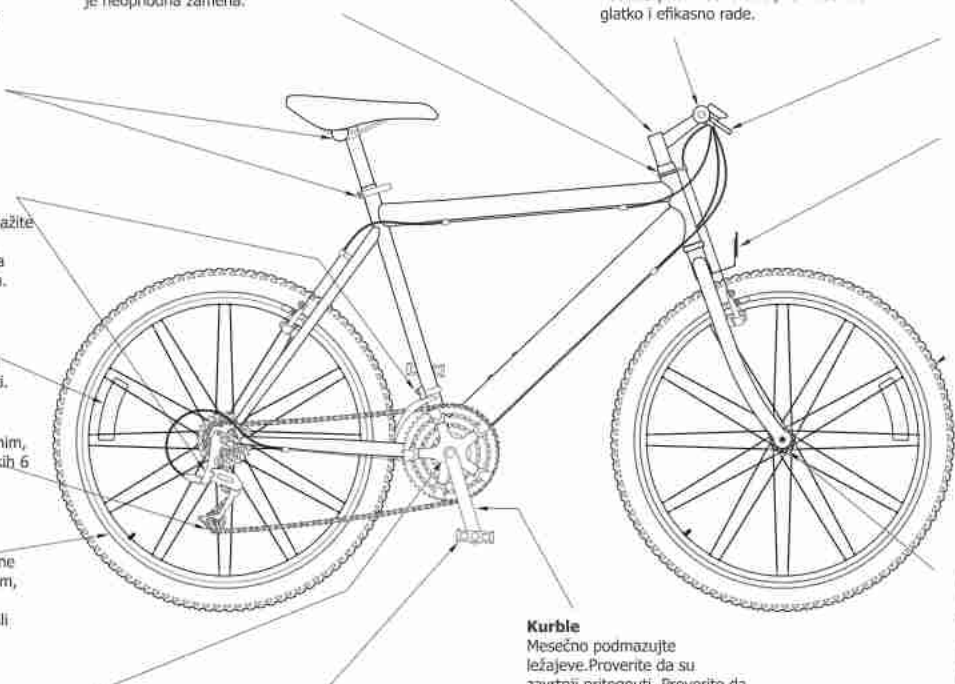

## ČIŠĆENJE I SKLADIŠTENJE

Da bi Vaš bicikl kvalitetno funkcionisao potrebno je da svi mobilni delovi budu adekvatno održavani i čisti.

Koristite toplu vodu i sapunicu da skinete prljavštinu, zatim bicikl osušite čistom mekanom krpom.

**Upozorenje:** Ne čistite bandaše bilo kojim sredstvom jer možete učiniti Vaše kočnice beskorisnim. Nikad ne perite Vaš bicikl mlaznicom velikog pritiska.

Ukoliko ne koristite bicikl često ili ne planirate da ga koristite duži vremenski period ispratite sledeća uputstva koja će Vam pomoći da održite bicikl u dobrom stanju.

Pobrinite se da je bicikl čist i suv

Podmažite sve delove prema uputstvu iz dela "Održavanje i podmazivanje"

Bicikl uvek držite u suvoj šupi ili garaži

Da biste zaštitili gume preporučujemo čuvanje bicikla okačenog naopačke ili odignutog sa zemlje

Pobrinite se da su gume blago napumpane

## PODMAZIVANJE

Nakon čišćenja i pre skladištenja bicikla neophodno je da podmažete Vaš bicikl. Koristite mineralni ili suvi lubrikant, izbegavajte ulje na biljnoj bazi i ne preterujte sa podmazivanjem jer to može prikupljati prljavštinu.

Podmažite sve delove prema uputstvu iz dela "Održavanje i podmazivanje".

TABELA PREPORUČENIH VREDNOSTI OBRTNOG MOMENTA

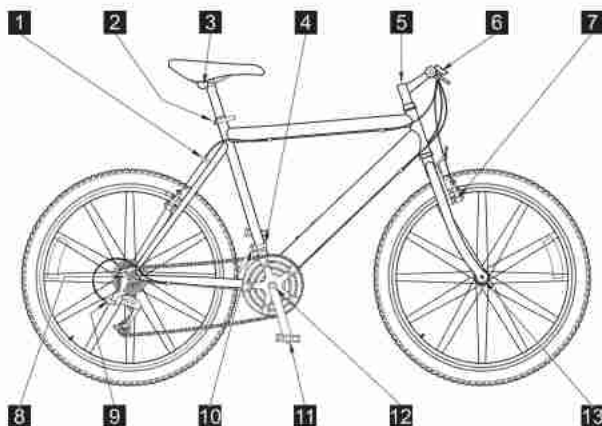

1.	Montažni zavrtanj prednjeg i zadnjeg svetla	3Nm
2.	Šticna (šestougaona glava)	8Nm
	Šticna (imbus)	8Nm
3.	Obujmica šticne	20Nm
4.	F/Stega menjača	5,5Nm
5.	Zavrtanj za produžavanje cevi	20Nm
6.	Stega lula	15Nm
7.	Zavrtanj za pritezanje kočnice	5Nm/5Nm
8.	Vijak zadnje osovine	30Nm
	Prednja ručica za brzo otpuštanje	5Nm
9.	Zadnji pričvršćivač sajle menjača	4Nm
10.	Prednji pričvršćivač sajle menjača	4Nm
11.	Pedala	40Nm
12.	Vijak za pričvršćivanje osovine	38Nm
13.	Prednji osovinski zavrtanj	30Nm
	Zadnja rucića za brzo otpuštanje	5Nm

**PEDALE****Nameštanje pedala**

**Primedba:** Levo i desno je definisano u odnosu na položaj prilikom vožnje bicikla.

Većina pedala ima leve i desne zavojnice koje ih sprečavaju da se olabave prilikom vožnje. Pedale sa leve strane (tela) imaju leve zavojnice i na osovini su označene sa "L". Pedale sa desne strane (tela) imaju desne zavojnice i označene su sa "R".

Ukoliko ne postoje oznake, smer zavojnice može biti određen proverom. Leve zavojnice vode ulevo, a desne zavojnice imaju smer udesno. Podmažite zavojnice pre montiranja. Leva pedala se priteže okretanjem suprotno smeru kazaljke na satu, a desna pedala se priteže okretanjem u smeru kazaljke na satu.

Preporučujemo obrtni moment od 40 Nm.

**Važno:** Pedale moraju biti čvrsto pritegnute. Nedovoljno pritegnuta pedala može oguliti zavojnice što će rezultirati nepopravljivim oštećenjem kurble i eventualno povredu vozača.

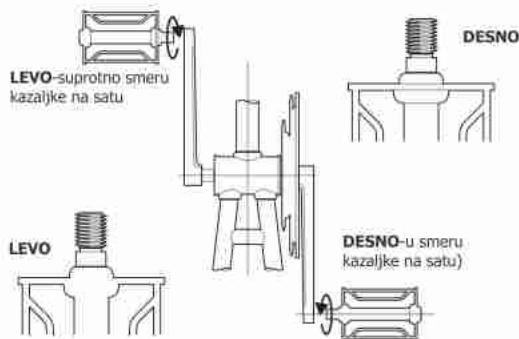
**PODEŠAVANJE LANCA**

Neka lanac Vašeg bicikla bude uvek dobro podmazan. Zamolite Vašeg prodavca da povremeno skine lanac i očisti ga rastvaračem.

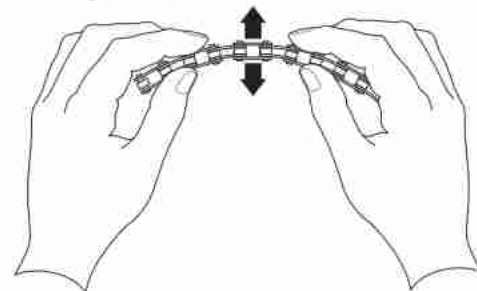

Ukoliko lanac ne funkcioniše glatko to može biti usled postojanja krute karike. Pronađite krutu kariku i savijajte lanac napred-nazad da olabavite kariku.

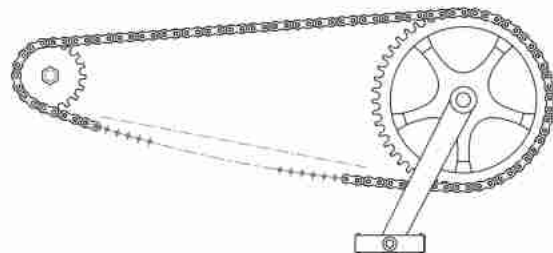

Neka lanac Vašeg bicikla bude adekvatno zategnut da bude približno 12mm (1/2 inča) slobodno na sredini (odnosi se samo na modele bez menjača).

Ukoliko je lanac pohaban ili neadekvatno zategnut može pući ili preskočiti a tada je bicikl opasan za vožnju. Ukoliko bicikl poseduje menjač brzina, podešavanje napetosti nije potrebno obzirom da tu funkciju obavlja zadnji menjač ukoliko se dobro održava. Ukoliko Vaš bicikl poseduje unutrašnje glavčine zupčanika pratite sledeća uputstva:

Okrenite bicikl naopačke i opustite zavrtnje zadnjeg točka. Povucite točak unazad dok lanac nije pravilno napet. Obratite pažnju da je zadnji točak pravilno namešten. Ponovo pritegnite zavrtnje na točku do navedenog obrtnog momenta kao što je definisano u delu "Podešavanja obrtnog momenta".

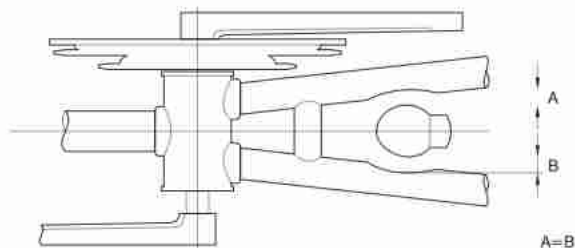

## KOČNICE

Vaš bicikl je opremljen jednim ili kombinacijom dva od sledećih 6 tipova sistema kočenja. Bandaš kočnice, kanti lever, V-kočnice, doboš kočnice, mehaničke ili hidraulične disk kočnice. U sva četiri slučaja veoma je važno da kočnice uvek budu adekvatno podešene i kvalitetno održavane. Vaš bicikl biva pravilno podešen od strane prodavca, međutim, obzirom da se sajle razvlače, neophodno je da proverite podešavanja nakon prve vožnje. Pre svake vožnje, proverite da su kočnice pravilno podešene.

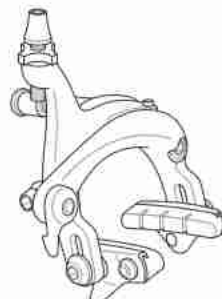

Bandaš kočnica

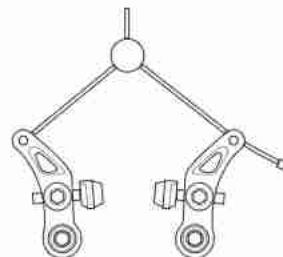

Kantilever kočnica

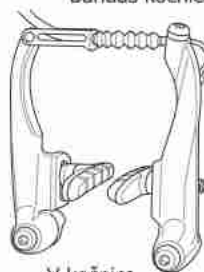

V kočnica

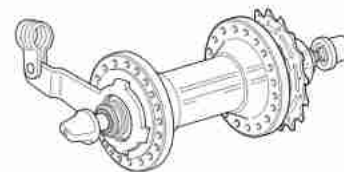

Doboš kočnica

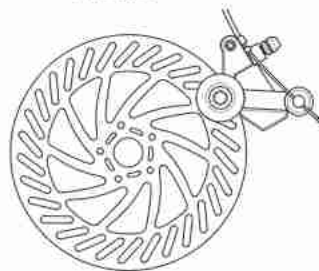

Mehanička disk kočnica

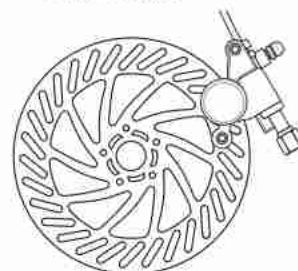

Hidraulična disk kočnica

## PODEŠAVANJE KOČNICA

Uvek proverite sledeće:

- 1) Kočnice funkcionišu neometano i glatko
- 2) Paknovi nisu previše pohabani; ukoliko disperzivni žlebovi nisu vidljivi zamenite paknove
- 3) Točkovi se okreću neometano bez zadržki na felni ili gumi
- 4) Ručice kočnica ne smeju dodirivati upravljač prilikom pritiska na kočnice. Neophodno je da ostane dovoljno prostora za Vaš palac između upravljača i ručica kočnica. U suprotnom, potrebno je zameniti paknove ili zategnutost sajle kočnice treba biti povećana.
- 5) Svaka pohabana sajla mora biti zamenjena od strane Vašeg prodavca.
- 6) U hidrauličnom sistemu kočnica ima dovoljno ulja.

Pre bilo kakvog podešavanja na sistemu kočnica Vašeg bicikla morate biti sigurni da su paknovi pravilno postavljeni na kočionoj šini bandaša točka. Paknovi ne smeju doći u dodir sa gumom. Paknovi kočnica moraju biti postavljeni 1,5 mm do 3 mm od bandaša točka, i razdaljina mora biti jednaka na svakoj strani.

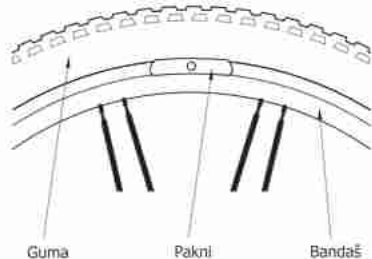

## PODEŠAVANJE I ZAMENA PAKNOVA

(Ovaj odeljak se ne odnosi na doboš kočnice)

Ukoliko paknovi kočnica na Vašem biciklu trebaju zamenu ili nisu u pravilnoj ravni sa bandašem, zamenite ili podesite prema slici niže.

Oslobodite mehanizam za fiksiranje točka pomoću iglica (odnosi se na bandaš kočnice) ili olabavite regulator sajle (pogledajte odeljak koji se odnosi na sistem za kočenje na Vašem biciklu). Ovim postupkom paknovi kočnica postaju lakše dostupni. Odviti ili olabaviti zavrtanj paknova kočnica koristeći ili 5mm-ski imbus ili kombinaciju 5 mm-skog imbusa i 10 mm-skog ključa za matice. Ukoliko je neophodno zamenite paknove. Uvek menjajte paknove u paru! Neophodno je da su novi paknovi adekvatno namešteni kao što je prikazano u odeljku "PODEŠAVANJE KOČNICA".

**Upozorenje:** Ne zaboravite da sklopite mehanizam za fiksiranje točka i/ili podesite zategnutost sajle prema navodima u odeljku koji se odnosi na kočioni sistem Vašeg bicikla.

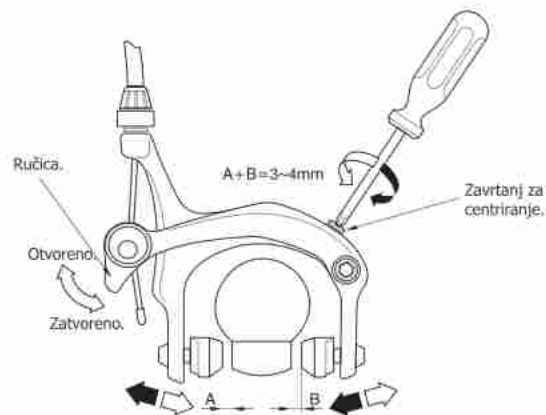



## Podešavanja napetosti sajle bandša kočnica

S vremena na vreme potrebno je podesiti napetost sajle, usled habanja paknova i istezanja samih sajli. Da bi podesili napetost sajle jednostavno okrenite cilindar suprotno smeru kazaljke na satu sve dok ne postignete pravilnu razdaljinu paknova u odnosu na bandša kao što je navedeno u odeljku "Podešavanje paknova".

Nakon podešavanja proverite da su paknovi jednako udaljeni od bandša i da se točkovi neometano okreću.

Da bi centralizovali bandša između paknova kočnica jednostavno okrenite zavrtnj za ravnjanje u smeru kazaljke na satu ili suprotno sve dok paknovi kočnica ne budu na jednakoj razdaljini od bandša točka na svakoj strani.

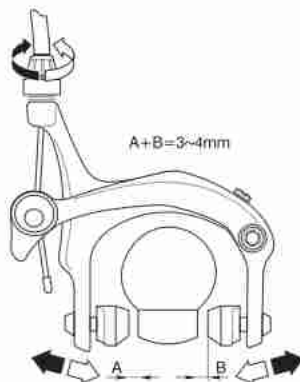

## Podešavanje sajle za kočnicu

S vremena na vreme potrebno je podesiti napetost sajle, usled habanja paknova i istezanja samih sajli. Da bi podesili napetost sajle jednostavno držite konzole zajedno od bandša i okrenite cilindar za podešavanje napetosti sajle na ručici kočnice nekoliko puta.

Pustite konzole i proverite rastojanje između paknova i bandša. Ponovite radnju sve dok ne postignete pravilno rastojanje između paknova i bandša kao što je prikazano u odeljku "Podešavanje paknova".



- Olabavite koćioni navrtak u smeru suprotnom od kazaljke na satu
- Okrenite cilindar za podešavanje u smeru suprotnom od kazaljke na satu sve dok pravilna razdaljina nije postignuta
- Prićvrstite koćioni navrtanj okretanjem u smeru kazaljke na satu

Nakon podešavanja proverite da su paknovi jednako udaljeni od bandša i da se točkovi neometano okreću.

Da bi centralizovali bandša između paknova kočnica jednostavno okrenite zavrtnj za ravnjanje u smeru kazaljke na satu ili suprotno sve dok paknovi kočnica ne budu na jednakoj razdaljini od bandša točka na svakoj strani.

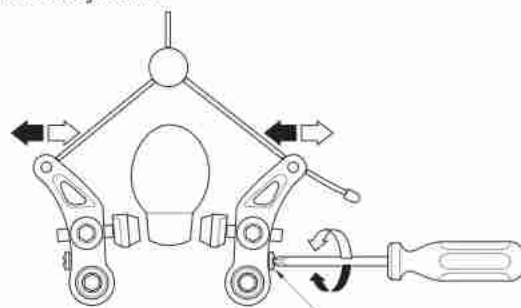

Zavrtnj za ravnjanje

## Podešavanje sajle V- kočnice

S vremena na vreme potrebno je podesiti napetost sajle, usled habanja paknova i istezanja samih sajli. Da bi podesili napetost sajle jednostavno držite V-kočnice zajedno od bandaša i okrenite cilindar za podešavanje napetosti sajle na ručici kočnice nekoliko puta. Pustite kanti levere i proverite rastojanje između paknova i bandaša. Ponovite radnju sve dok ne postignete pravilno rastojanje između paknova i bandaša kao što je prikazano u odeljku "Podešavanje paknova".

- Olabavite kočioni navrtak u smeru suprotnom od kazaljke na satu
- Okrenite cilindar za podešavanje u smeru suprotnom od kazaljke na satu sve dok pravilna razdaljina nije postignuta
- Privrstite kočioni navrtanj okretanjem u smeru kazaljke na satu

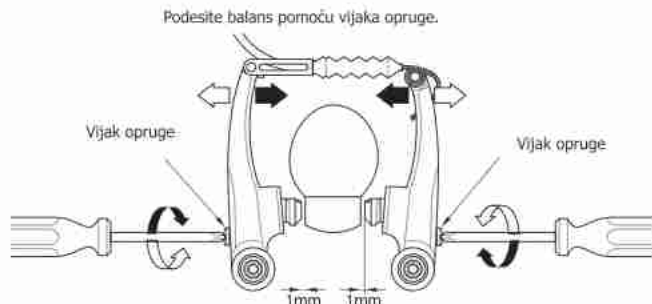

Nakon podešavanja proverite da su paknovi jednako udaljeni od bandaša i da se točkovi neometano okreću.

Da bi centralizovali bandaš između paknova kočnica jednostavno okrenite zavrtnj za ravnanje u smeru kazaljke na satu ili suprotno sve dok paknovi kočnica ne budu na jednakoj razdaljini od bandaša točka na svakoj strani.

## MEHANIČKE DISK KOČNICE

### Podešavanje poluge ručice kočnice i habanje paknova

Postavite u željeni položaj ručicu kočnice koristeći zavrtnj za podešavanje koji se nalazi na upravljaču. Odvrtanjem zavrtnja ručica se spušta. Pritezanjem zavrtnja ručica se podiže. U slučaju velike dužine čak i kada je zavrtnj potpuno odvrnut (što utiče na kočionu silu) uradite sledeće:

Ponovo zavrnite zavrtnj za podešavanje dok se ne zaustavi tik od graničnika ručice. Uvedite 2,5 mm imbus ključ u otvor zavrtnja za fiksiranje ručice i pritezite unutrašnji klin u smeru suprotno od kazaljke na satu. Svakim punim okretom ključa spoljni pakni se pomeri napred za oko 0,8 mm. Zakočite par puta.

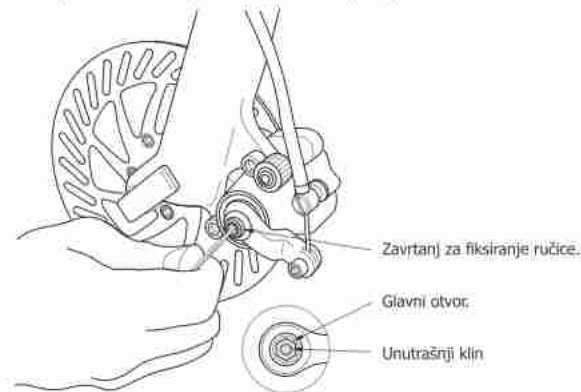

Kada postignete pravilan položaj ručice, postavite kočionu konzolu da bude centrirana na disk putem podešavanja zavrtnja. Proverite slobodno okretanje točka. Proverite da su paknovi centrirani i namešteni na istom rastojanju od kočionog diska.

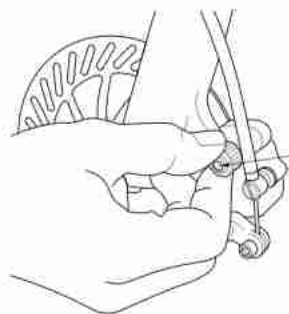

Zavrtnj za podešavanje

Ponovite postupak svaki put kada ručica postane duža zahvaljujući habanju paknova.

### Funkcionisanje sistema

Sistem disk kočnica zahteva određen period pre nego što počne da pruža svoj maksimum u radu. Tokom tog perioda može se čuti određena usled blagog trljanja pakna i diska.

### Provera paknova

Potrebno je povremeno proveriti da li je debljina paknova veća od 1 mm da bi kočenje bilo efikasno. Ukoliko su tanji od 1 mm moraju biti zamenjeni.

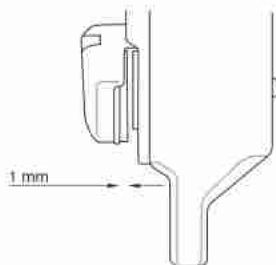

### Zamena paknova

Da bi olakšali ovu operaciju preporučljivo je da demontirate kočionu konzolu sa viljuške ili rama, nakon što ga odvrnete uz pomoć 5 mm imbus ključa. Uvedite 2,5 mm imbus ključ kroz otvor zavrtnja za fiksiranje poluge. Odvrćite unutarnji tipl suprotno smeru kazaljke na satu dok ne dodje do zavrtnja za obezbeđivanja poluge. Podignite i povucite unutrašnji pakni na dole koristeći ispušćeni deo tanke ploče.

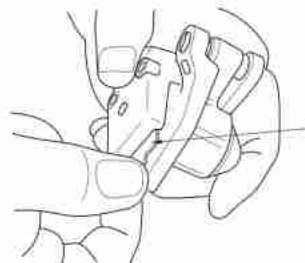

Ubacite tanak šrafčiger ispod spoljnog pakna i podignite ga. Ostavite šrafčiger u ovom položaju i kleštima izvucite pakni.

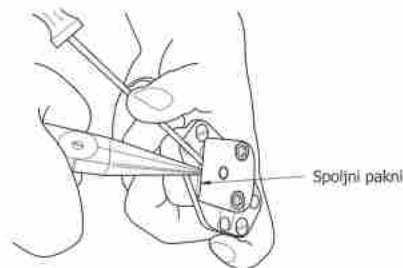

Uklonite oprugu sa pohabanih paknova i montirajte je na nove paknove. Montirajte nove paknove, držeći ih blago nagnute, na poziciju u kočionu konzolu i proverite da je adekvatna opruga zakačena za mali klin (pakni ne sme ispasti kada klin povučete na dole.)

Namestite kočionu konzolu na viljušku ili ram, i podesite poziciju konzole i ručice kočnice prema uputstvu iz odeljka "Nameštanje kočione konzole". Kada se postave novi paknovi kočionom sistemu je potrebno vreme uhodavanja pre nego krenu sa radom punim kapacitetom.

### Nameštanje kočione konzole

Kada je točak montiran na bicikl namestite kočione konzole na kočioni disk (koji mora biti pozicioniran između dva pakna) i okrećite ga dok se ne poklopi položaj opreme i spojnih ušica viljuške i rama. Uglavite konzolu bez zatezanja pomoću zavrtnja 5 mm imbus ključem.

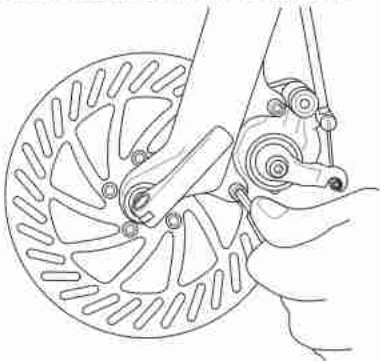

Potpuno pričvrstite zavrtnjem ručicu kočnice sve dok se ne osloni na graničnik. Povucite kočionu sajlu do položaja gde je ručica kočnice na upravljaču dodje do svog graničnika. Olabavite zavrtnje koji drže sajlu da bi otvor zavrtnja heksagonalne glave postao vidljiv. Uvedite kočionu sajlu kroz otvor zavrtnja. Postavite zavrtnje na rastojanju do 40 mm od omotača. Pritegnite zavrtnje imbus ključem i francuskim ključem da bi kočiona sajla bila fiksirana. Uvucite omotač u njegov oslonac i zavrtnje koji fiksiraju sajlu u konzolu, vodeći računa da provučete sajlu kroz prorez na sredini poluge.

Zavrtnj onemogućuje prazan hod u pokretu ručice kočnice na upravljaču i male poluge na kočionoj konzoli. Kada dostignete položaj bez praznog hoda, upotrebite kočnice par puta. Kada pustite kočnice zavrtnite točak i proverite slobodno okretanje točka. Proverite da su paknovi namešteni na istom rastojanju od kočionog diska, tako da je konzola savršeno centrirana na disk. Takav položaj se postiže okretanjem podešavajućeg zavrtnja. Pritezanjem podešavajućeg zavrtnja kočiona konzola se pomera ka spolja, a njegovim otpuštanjem konzola se pomera ka unutra. Po postizanju optimalnog položaja, pričvrstni zavrtnj konzole pritegnite do obrtnog momenta navedenog u odeljku "Podešavanja obrtnog momenta".

### Čišćenje delova

Da bi izbegli oštećenja kočionih pečata koristite vodu ili alkohol prilikom čišćenja delova kočione konzole.

### HIDRAULIČNE DISK KOČNICE

Hidraulične disk kočnice omogućuju ne samo fenomenalnu kočionu moć uz kontrolu preciznosti, već također eliminišu oštećenja bandšaša i ne zahtevaju dodatna podešavanja usled habanja paknova.

### Zamena paknova

Ukoliko se ulje zadržava na paknove nakon dodavanja ulja, ili ukoliko su paknovi istrošeni do debljine od 0,5 mm ili ukoliko se opruga paknova ometa rotor, zamenite paknove.

**Napomena:** Hidraulični sistem je dizajniran tako da prilikom habanja paknova, klipovi se lagano pomeraju ka spolja da bi automatski podesili zazor između rotora i paknova. Stoga, morate vratiti natrag na svoju originalnu poziciju prilikom zamene paknova.

1. Uklonite točak sa rama i skinite paknove na način prikazan na slici

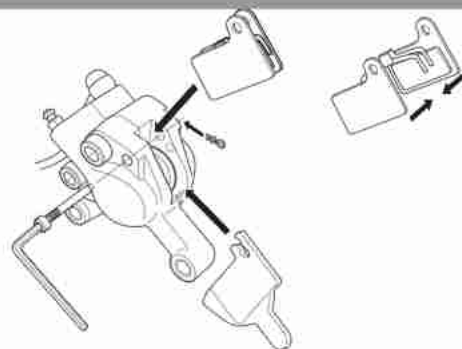
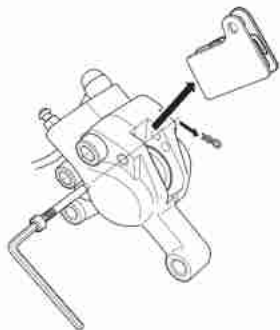

2. Očistite klip i oko klipa  
 3. Postavite ručicu kočnice u poziciju paralelnu tlu i uklonite poklopac rezervoara  
 4. Gurnite klip natrag do kraja ali vodite računa da ga ne okrenete (Imajte u vidu da će malo ulja preteći iz rezervoara.)



6. Montirajte točak natrag  
 7. Nekoliko puta pritisnite ručicu kočnice da proverite da je u funkciji  
 8. Vodite računa da se rotor i paknovi ne dodiruju, zatim proverite nivo ulja (dodati ukoliko je potrebno). Na kraju, vratiti na mesto poklopac rezervoara.

**UPOZORENJE:** Koristite isključivo ulje za dik kočnice (mineralno ulje) kao hidraulični medij u sistemu disk kočnica. Upotreba drugih tipova hidrauličnih ulja trajno će uništiti sistem i negativno uticati na učinak kočenja.

5. Montirajte nove paknove a zatim I distancere.

## DOBOŠ KOČNICE

## Podešavanje napetosti sajle

Da bi podesili napetost sajle na doboš kočnici jednostavno pratite sledeća uputstva:

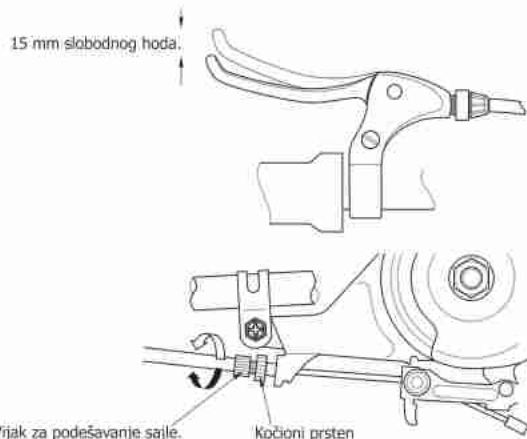

- Olabavite kočni prsten okretanjem u suprotnom od smera kazaljke na satu
- Okrenite vijak za podešavanje u suprotnom od smera kazaljke na satu dok se ne postigne korektivni zazor
- Pritegnite kočni prsten okretanjem u smeru kazaljke na satu  
Nakon podešavanja proverite da se točkovi neometano okreću .

## BRZINE

Usled veoma kompleksne prirode prenosnog sistema na Vašem biciklu, preporučujemo Vam da sva podešavanja sistema budu obavljena od strane Vašeg prodavca. Naredni odeljak predstavlja vodič kroz postavljanje i obavljanje manjih podešavanja na prenosnom sistemu Vašeg bicikla, ukoliko se ukaže potreba.

## MENJAČ BRZINA

Da bi omogućili što efikasniju funkciju menjača na Vašem biciklu kao i njegovu dugotrajnost , menjač mora biti čist kao i adekvatno podmazan. Odmah zamenite svaku pohabanu kontrolnu sajlu. Menjač Vašeg bicikla ima ulogu da omogući sigurnu i laku promenu brzine,kada se pravilno postave, menjači će funkcionisati precizno i bez napora pokretom ručica menjača.

## Podešavanje zadnjeg menjača

## Podešavanje zavrtnja graničnika zadnjeg menjača

Podešavanje graničnika će biti izvedeno ukoliko se lanac skida kod najniže ili najviše brzine.

Dva zavrtnja graničnika funkcionišu nezavisno jedan od drugog. Na telu menjača zavrtnji će biti identifikovani slovima N i V (Nisko i Visoko). Zavrtnj graničnika označen sa N će uticati na podešavanja menjača kada je lanac na najmanjem lančaniku. Zavrtnj graničnika označen sa V će uticati na podešavanja menjača kada je lanac na najvećem lančaniku.

**Visoko podešavanje:** Okrenite zavrtnj V tako da je vodjica kotura ispod spoljne linije najmanjeg lančanika kada se gleda otpozadi.



**Nisko podešavanje:** Okrenite zavrtnj N tako da je vodjica kotura odmah ispod najvećeg lančanika.

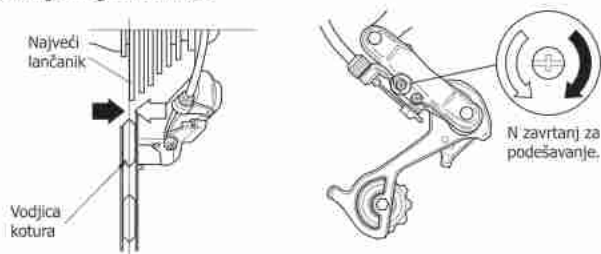

Sada okrenite vijak za ceo krug u smeru kazaljke na satu. Indeksiranje na Vašem biciklu je završeno.

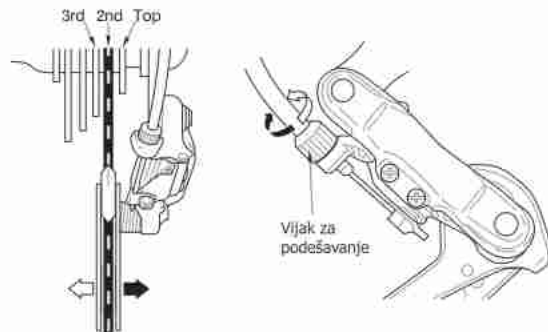

## Podešavanje indeksa zadnjeg menjača

Pre podešavanja indeksa zavrtnji graničnika moraju biti adekvatno postavljeni prema prethodnom opisu. Zatim, pratite dole navedeni postupak da bi podesili indeks:

Podignite zadnji točak tako da može neometano da se okreće ili zamolite prijatelja da podigne bicikl. Koristeći ručice menjača na upravljaču dovedite zadnji menjač u najveću brzinu, to će se prikazati kao broj 7 ili 8 u zavisnosti od modela koji posedujete. Okrenite pedale i dozvolite menjaču da predje na najmanji lančanik. Lanac će sada naleći na najmanji lančanik.

Upotrebite ručicu menjača brzine da prebacite lanac iz najveće brzine u drugu, t.j. jedan broj manje od najveće brzine prikazane na ručici menjača na upravljaču.

Okrenite pedale da bi dozvolili lancu da promeni brzinu. Ukoliko lanac ne prelazi na drugu brzinu, okrenite vijak za podešavanje sajle suprotno smeru kazaljke na satu, dok okrećete pedale.

Kada je izabrana druga brzina nastavite da okrećete vijak za podešavanje sajle dok lanac ne počne da dodiruje treću brzinu.

## Podešavanje prednjeg menjača

### Podešavanje zavrtnja graničnika prednjeg menjača

Podešavanje bočnog kretanja prednjeg menjača putem 2 zavrtnja graničnika locirano na telu prednjeg menjača. Zavrtnj graničnika označen sa N će uticati na podešavanja menjača kada je iznad malog lančanika. Zavrtnj graničnika označen sa V će uticati na podešavanja pozicije velikog lančanika. Podešavanje zavrtnja graničnika će biti izvedeno ukoliko se lanac skida kod najniže ili najviše brzine. Zavrtnji graničnika neće uticati na podešavanje indeksiranja.

**Nisko podešavanje:** Zazor između unutrašnje strane vodjice lanca i lanca je 0-0,5 mm

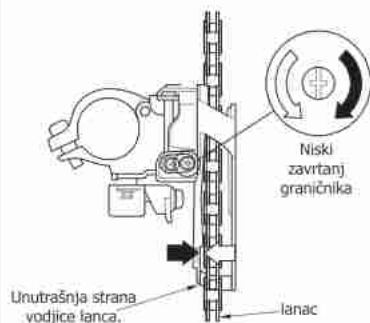

**Visoko podešavanje:** Zazor između spoljne strane vodjice lanca i lanca je 0-0,5 mm.

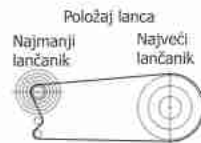
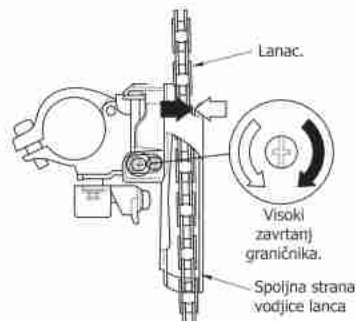

Dok okrećete pedale izaberite najmanji lančanik, prikazan brojem 1 na levoj ručici menjača. Nastavite sa okretanjem pedala i izaberite najveći lančanik pozadi takodje označen brojem 1 na desnoj ručici menjača.

Podesite zavrtanj graničnika N okretanjem u smeru kazaljke na satu ili suprotno dok unutrašnji kavez prednjeg menjača jednostavno ne oslobodi lanac.

Proverite funkcionalnost zavrtanja graničnika pomeranjem lanca na prednjim lančanicima od najmanjeg do narednog lančanika i nazad. Lanac će pasti na mali lančanik, neće se uhvatiti u kavez izmenjivača I neće pasti van lančanika.

Ukoliko lanac padne sa malog lančanika zavrtanj graničnika treba biti okrenut u smeru kazaljke. Ukoliko lanac ne padne na mali lančanik zavrtanj treba biti okrenut u smeru suprotnom od kazaljke na satu.

Sada pozicionirajte lanac na najmanji zadnji lančanik označen brojem 7 ili 8 na levoj ručici menjača. Nastavite sa okretanjem pedala i izaberite najveći prednji lančanik, označen brojem 3 na levoj ručici menjača. Podesite zavrtanj graničnika V tako da spoljni kavez prednjeg izmenjivača jednostavno oslobodi lanac.

Proverite funkcionalnost zavrtanja graničnika pomeranjem lanca na prednjim lančanicima od najvećeg do narednog lančanika i nazad. Lanac će se popeti na najveći lančanik, neće se uhvatiti u kavez izmenjivača i neće pasti van lančanika.

Ukoliko lanac padne sa spoljne ivice zavrtanj graničnika treba biti okrenut u smeru kazaljke. Ukoliko lanac ne može da se popne na najveći lančanik zavrtanj treba biti okrenut u smeru suprotnom od kazaljke na satu.

### Podešavanje indeksa prednjeg menjača

Postavite prednji menjač u položaj gde lanac leži preko najmanjeg prednjeg lančanika, označenog brojem 1 na levoj ručici menjača.



Zatim, dok okrećete pedale prebacite levu ručicu menjača na poziciju označenu brojem 2.

Ukoliko lanac ne predje na susedni lančanik okrenite vijak za podešavanje na ručici menjača u smeru suprotnom od kazaljke na satu. Nastavite sa okretanjem pedala i podešavanjem vijka dok se lanac ne pomeri na drugi ili srednji lančanik.

Ukoliko se lanac pomeri isuviše daleko prilikom biranja pozicije broj 3 na levoj ručici menjača, okrenite vijak u smeru kazaljke.

### PODEŠAVANJE UNUTRAŠNJE GUME

Malo je verovatno da će se ukazati potreba za podešavanjem sistema prenosa preko unutrašnje glavčine. Međutim, ukoliko bude potrebno pratite dole navedenu proceduru:

Okrenite ručicu menjača na upravljaču na poziciju označenu brojem 4, jedini broj koji je označen crvenom bojom na optičkom displeju brzine. Zatim, okrenite vijak za podešavanje napetosti sajle u smeru kazaljke na satu ili suprotno dok se dve crvene oznake na zadnjem sklopu ne podudare. Sada su brzine pravilno podešene i dalja podešavanja nisu potrebna.

### TOČKOVI I GUME

Gume treba proveravati redovno za tragove habanja gazećeg sloja ili oštećenja i zameniti čim se uoči neki nedostatak. Ukoliko trebate zameniti ili skinuti gumu, veoma je važno da ispoštujete dole navedenu proceduru. Ukoliko guma nije skinuta i nameštena pravilno postoji opasnost da eksplodira i dovede vozača u opasnost

### Popravka/zamena gume

Kada morate da zamenite unutrašnju ili spoljnu gumu pratite sledeće korake. Vaš lokalni prodavac će Vam rado pomoći ukoliko zatreba.

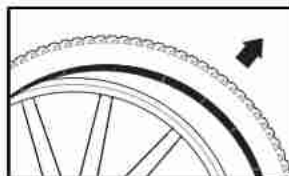
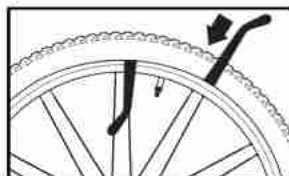
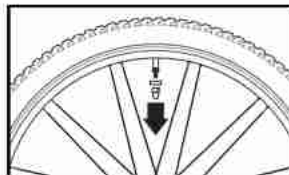

1. Demontirajte točak sa bicikla
2. Ispumpajte gumu otvaranjem ventila Presta tipa, ili pritisnite iglicu ventila na auto/američkom tipu ventila, ili odvrtanjem kapice ventila kod engleskog tipa ventila. Potpuno izduvati gumu.
3. Guranjem ka unutra, odvojite obod gume od bandaša celom dužinom. Povucite jednu stranu gume preko ivice bandaša. **PRIMEDBA:** koristite alat za gume. Ne koristite šrafciğer - možete oštetiti i unutrašnju i spoljnu gumu.
4. Izvadite unutrašnju gumu, ostavljajući spoljnu gumu na bandašu.
5. Locirajte svaku pukotinu; zalepite prema uputstvu iz kompleta za krpljenje ili ukoliko je neophodno, zamenite gumu.
6. Sparite unutrašnju i spoljnu gumu da bi eventualno locirali uzrok bušenja gume. Označite mesto.
7. Uklonite unutrašnju gumu sa bandaša da bi utvrdili razlog bušenja; ekser ili parče stakla mogu se zadržati u gumi. Proverite celu gumu i bandaš za dalja oštećenja, popravite ili zamenite pre ponovnog montiranja.

8. Prebacite jedan deo gume preko bandaša.
9. Ručnom pumpom naduvajte dovoljno vazduha u unutrašnju gumu da bi dobila odredjeni oblik.

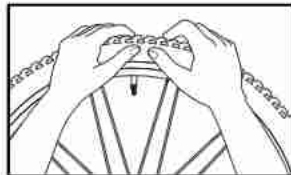
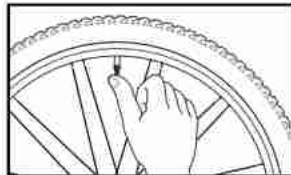
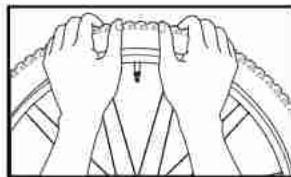
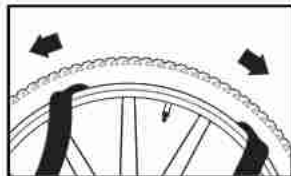

10. Provucite vreteno ventila kroz otvor u bandašu i ubacite unutrašnju gumu u spoljnu. Ne dozvolite da se uvrti.
11. Koristeći obe ruke, počnite da iznova montirate gumu gurajući ivicu gume prema sredini bandaša. Krenite sa bilo koje strane ventila i idite oko bandaša.
12. Kada je jedna trećina gume montirana, gurnite ventil u bandaš da bi omogućili gumi da se izravno namesti na bandaš.

13. Namestite i ostatak gume, tako što ćete je ubaciti vrhovima palca. Ne koristite alat.
14. Proverite da se guma nije na nekom mestu uhvatila između bandaša i ivice spoljne gume.

**NAPOMENA:**

Bicikl koji ima točkove sa „U” (jedan zid) felnama predviđen je za ukupnu težinu (vozač i teret) 90kg.  
Bicikl koji ima točkove sa „V” (dupli zid) felnama predviđen je za ukupnu težinu (vozač i teret) do 110kg.

**Ne koristiti oznake na pumpi u vašoj garaži.  
Ne prepumpavajte gumu.**

15. Napumpajte gumu 40-65 psi koristeći ručnu pumpu za bicikl i proverite da je guma pravilno legla. Takođe, ivice spoljne gume moraju nasesti na bandaš istom dubinom u svim delovima. Ukoliko je guma pravilno legla, napumpajte je do pritiska koji je naveden na samoj gumi. Koristite manometar da bi proverili pravilan pritisak.

16. Montirajte točak; proverite brzine, kočnice i mehanizam za brzo otpuštanje.



Auto/američki ventil



Presta ventil



Engleski ventil

Ukoliko je neophodna nova unutrašnja guma, vodite računa da kupite pravilnu veličinu navedenu na samoj spoljnoj gumi kao i adekvatan ventil koji će odgovarati Vašem biciklu.

**ZAMENA POHABANE GUME ZAHTEVA ISTU PROCEDURU.**

**KURBLE**

Preporučujemo da proverite zategnutost vijaka kurbli nakon prve dve nedelje upotrebe i maksimum na svakih tri meseca. Ukoliko ne vršite provere na preporučenim intervalima, možete izazvati oštećenja na komponentama. Podešavanja ćete najlakše obaviti koristeći gedore odgovarajućih veličina ili imbus ključem u zavisnosti od modela Vašeg bicikla. Obratite pažnju na tabelu preporučenih obrtnih momenata.

Usled složenosti postupka demontiranja zgloba i neophodnosti profesionalnog alata, preporučujemo da sva podešavanja ovog sistema prepustite Vašem prodavcu.

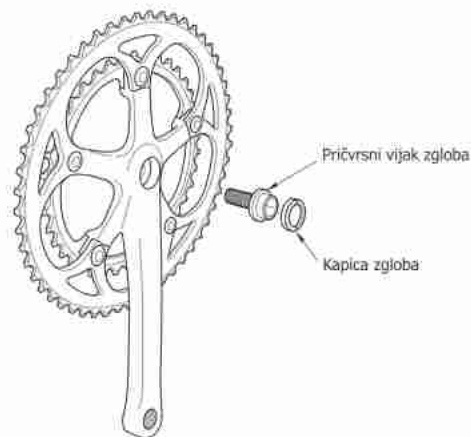

**GARANCIJA**

Vaš bicikl poseduje garanciju na sve materijalne nedostatke ili greške prilikom proizvodnje od datuma kupovine:

1. Ram i viljuške

Svi ramovi i viljuške (uz izuzetak amortizer viljuške) poseduju garanciju na sve materijalne nedostatke ili greške; garancija se odnosi na originalnog vlasnika i važi tokom navedenog perioda od datuma kupovine:

- Pet godina za sve tipove čeličnih ramova i viljuški
- Pet godina za aluminijumske ramove
- Pet godina za aluminijumske viljuške
- Tri godine za aluminijumske amortizer ramove

Roba sa nedostatkom biće zamenjena besplatno, ukoliko predmetni defekt nije nastao usled zloupotrebe, nenamenske upotrebe, zanemarivanja, neadekvatnog održavanja ili standardne upotrebe i habanja.

2. Komponente - 2 godine

Sve ostale komponente (uključujući amortizer viljuške) poseduju garanciju na nedostatke ili defekte tokom trajanja perioda od 1 godine. Garancija se odnosi na originalnog vlasnika i važi od datuma kupovine i ne odnosi se na defekt nastao usled zloupotrebe, nenamenske upotrebe, zanemarivanja, neadekvatnog održavanja ili standardne upotrebe i habanja.

**Primedba:** Proizvođač ovom garancijom ni u kom slučaju ne umanjuje zakonom propisana prava potrošača.

Reklamacije pokrivenne ovom garancijom moraju biti podržane dokazom o datumu kupovine i realizovane posredstvom maloprodaje koja je bicikl prodala.

**Član 88.**

Dete mlađe od 12 godina ne sme da upravlja biciklom na javnim putevima. Izuzetno u pešačkoj zoni, zoni usporenog saobraćaja, zoni „30“, zoni škole i nekategorisanom putu, biciklom može upravljati i dete sa navršениh devet godina. Izuzetno u pešačkoj zoni i zoni usporenog saobraćaja, biciklom može da upravlja i dete mlađe od devet godina ako je pod nadzorom lica starijeg od 16 godina.

**Član 89.**

Vozač bicikla ne sme da se kreće biciklističkom stazom brzinom većom od 35 km/h. Ukoliko na putu postoji biciklistička traka, vozač bicikla, mopeda i lakog tricikla mora da se kreće desnom biciklističkom trakom u odnosu na smer kretanja saobraćaja. Na biciklističkim stazama za saobraćaj u oba smera vozila, vozač bicikla mora da se kreće desnom stranom u smeru kretanja vozila. Ako se dva ili više vozača bicikala, mopeda, tricikala i motocikala kreću u grupi, dužni su da se kreću jedan za drugim.

**Član 90.**

Vozač bicikla, mopeda, tricikla i motocikla mora da upravlja vozilom na način kojim se ne umanjuje stabilnost vozila i ne ometa druge učesnike u saobraćaju, a naročito ne sme da: 1) ispušta upravljač iz ruku, 2) sklanja noge sa pedala, 3) se pridržava za drugo vozilo, 4) vodi, vuče ili potiskuje druga vozila, odnosno životinje, osim da vuče priključno vozilo za bicikl, 5) dopusti da vozilo kojim upravlja bude vučeno ili potiskivano, 6) prevози predmete koji mogu da ga ometaju tokom upravljanja, 7) upotrebjava na oba uva slušalice za audio uređaje.

## Član 91.

Vozač i putnik motocikla, mopeda, tricikla i četvorocikla moraju za vreme vožnje nositi na glavi zakopčanu homologovanu zaštitnu kacigu, na način propisan deklaracijom proizvođača kacige. Vozač bicikla, mopeda, tricikla, odnosno motocikla, ne sme da prevozi lice koje je pod uticajem alkohola, odnosno psihoaktivnih supstanci ili iz drugih razloga nije sposobno da upravlja svojim postupcima. Bliže propise o uslovima koje moraju da ispunjavaju zaštitne kacige koje koriste vozači, odnosno lica koja se prevoze na motociklu, mopedu, triciklu i četvorociklu, donosi ministar nadležan za poslove saobraćaja.

## Član 92.

Bicikl, moped i motocikl u saobraćaju na putu mogu da imaju priključno vozilo sa dva točka namenjeno za prevoz tereta, priključeno tako da je obezbeđena stabilnost vozila u kom ne smeju da se prevoze putnici. Priključno vozilo ne sme biti šire od jednog metra, a na zadnjoj levoj strani mora imati poziciono svetlo crvene boje ili trouglasti katadiopter ako je vuče bicikl.

### DODATAK UPUTSTVA ZA UPOTREBU – KORIŠĆENJE DEČJIH BIKIKALA NA OSNOVU STANDARDA SRPS EN ISO 8098.. 2016

Dečija bicikla su predviđena za vožnju isključivo po asfaltnim i betonskim putevima.

U slučaju vožnje po zemljanom putu, postoji opasnost od gubljenja kontrole nad biciklom i pada deteta.

Ručice kočnice koji se nalaze na upravljaču, služi za upravljanje prednje i/ili zadnje kočnice a koristi se tako što se povlačenjem poluge desne rucice kočnice vrši sila i kočenje prednje kočnice, a povlačenjem poluge leve ručice kočnice vrši sila i kočenje zadnje

kočnice. Kontra kočnice funkcionišu tako što se vrši kontra sila (unazad) na polugu srenjeg pogona, čime se aktivira kočnica u glavi zadnjeg točka.

Dečija bicikle od 12" do 15kg sa prtljagom, 16" do 30kg od 20" do 50kg sa prtljagom. U ovo je uračunata težina bicikla, težina deteta i težina eventualnog prtljaga.

Dečija bicikla nisu predviđena za montažu dodatnih prtljažnika za teret, odnosno sedišta za transport druge dece. Namenjena su za transport (upravljanje) samo jednog deteta.

Dečija bicikla moraju imati prednje i zadnje svetlo sa katadiopterima, odnosno bočne katadioptere na točkovima ukoliko se koriste u saobraćaju na cesti. Ova oprema ne mora biti fabrički ugrađena na dečiji bicikl.

Zatezni momenti koji se odnose na vijke i matice se nalaze u tabeli na kraju teksta.

Montaža pomoćnih točkova se vrši odvrtnjem matice zadnjeg točka, postavljanjem držača pomoćnog točka na osovinu točka i adekvatnim zatezanjem pomenute matice uz prethodno postavljanje zupčaste podloške kod zaseka rama za zadnji točak. Demontaža predmetnog pomoćnog točka se vrši obrnutim gore navedenim postupkom. Pomoćni točkovi na dečijim bicikloma veličine 12" predviđeni su za težinu deteta do 15kg, dok su na bicikloma 16" predviđeni za težinu deteta do 20kg, dok na bicikloma veličine 20" težinu deteta do 30kg. Molimo Vas da se pridržavate ovog obaveštenja jer u suprotnom bicikla nije bezbedan. Pomoćni točkovi nisu garancija da dete neće pasti sa bicikla, pogotovu ako se naiđe na neravninu na putu ili dete u toku vožnje krene da se naginje na jednu od strana.

Podmazivanje: zglobne delove kao i lanac treba nauljiti sa nekoliko kapi mašinskog ulja srednje gustine. Lanac uvek mora biti nauljen i savitljiv. Mast koja se nalazi u kugličnim ležajevima treba promeniti jednom u godinu dana. Sajle moraju biti podmazane, tako da se nesmetano kreću kroz vođice i košuljicu (bužir) sajle.

Pre svake vožnje bicikla, treba proveriti zategnutost lanca. Lanac ne sme da "visi", odnosno ne sme imati konkavni oblik duž gornje ivice. Inače može da spadne sa zupčanika u toku vožnje. Sve ovo može da dovede do blokade zadnjeg točka, odnosno da uslovi pad deteta sa bicikla. Ukoliko se uoči labavost lanca, isti se doteže sa odvrtanjem matice osovine zadnjeg točka, povlačenjem zadnjeg točka unazad dok se lanac ne zategne. Nakon toga se matica fiksira (zavrće).

Habajući delovi kočnica (pakne) se trebaju periodično menjati. Potreba za menjanjem nastaje kada se primeti da kočnica ne funkcioniše adekvatno. Zamena se vrši odvrtanjem matice, skidanjem stare pakne, postavljanjem nove pakne i zatezanjem matice. Pri ovome kada se točak zavrti u prazno bez kočenja, pakna bi trebala da bude 2-3 mm od kočione površine felne.

Prilikom bilo kog servisa dečijih bicikala obratite pažnju kod ugradnje novih delova i po mogućstvu insistirajte na ugradnji originalnih (fabrički predviđenih) delova.

Pod potrošnim materijalom svrstavamo: gume (spoljne i unutarne), kočione pakne, sajle kočnice, ručke volana i pomoćne točkove.

TABELA ZATEZNOG MOMENTA

KATEGORIJA	ZATEZNA MOMENT (Nm)
<b>Bilo, glava, točeta (rotna)</b>	
Kapota (rotna) - iznervis	30-40
Točeta glava	10-15
Priglas (vrti rotna)	10-15
<b>Lula volana, volan, sedište, ova sedište</b>	
Lula volana - iznervis	10-20
Lula volana - vrti	5-8
Lula volana - vrti (2 koplji)	5-10
Volan - vrti	2-10
Čvrsti sedište - vrti	10-20
Ova sedište - vrti	5-8
<b>Poluga srednjeg pogona, osovina srednjeg pogona, pedale</b>	
Poluga	10-15
Poluga srednjeg pogona - vrti osovina srednjeg pogona	10-15
Poluga srednjeg pogona na felni 2. i 3. stepenu pogona	10-15
Poluga srednjeg pogona	10-15
<b>Mjenjači, ručica mjenjača</b>	
Mjenjač - vrti	2-5
Mjenjač - vrti (2. i 3. stepen)	5-10
Mjenjač - vrti	5-10
Mjenjač - vrti (2. i 3. stepen)	10-15
Mjenjač - vrti	5-10
Mjenjač - vrti	5
<b>Kočnice</b>	
Kočnica - vrti	7.5-10
Kočnica - vrti	10-15
Kočnica - vrti	10-15
Kočnica - vrti (2. i 3. stepen)	10-15
Kočnica - vrti	10-15
Kočnica - vrti	10-15
<b>Disk kočnice</b>	
Disk kočnice - vrti	5
Disk kočnice - vrti	10-15

## Podešavanje položaja sedenja na biciklu – bike fitting

Sa izuzetkom ramova koji su "za tri broja" preveliki, ili premali, većina bicikala se može podesiti tako da budu udobni(ji) za vožnju. Ovaj članak pruža detaljno objašnjenje za podešavanje položaja sedenja na biciklu – eng. "bike fitting". Jednostavnije, kraće objašnjenje, primerenije početnicima nalazi se u članku: Podešavanje udobnog položaja na biciklu.

### Sadržaj:

- 0: Uvod
- 1: Kontaktne tačke
- 2: Ugao sedla
- 3: Podešavanje visine sedla
- 4: Horizontalni položaj sedla – napred-nazad
- 5: Korman: visina i rastojanje

### 0. Uvod

Ovo je članak o podešavanju položaja sedenja na biciklu. Da bi se položaj sedenja mogao namestiti tako da bude udoban, važno je pre svega odabrati ram optimalne veličine (ili barem približno). Članak o tome kako odabrati pravi ram za sebe, može se pročitati ovdje: Kako odabrati pravu veličinu rama

Položaj sedenja treba da bude takav da bude udoban, a da omogući efikasno okretanje pedala, kao i lako upravljanje biciklom. Zvuči jednostavno, zapravo i jeste, ali treba obratiti pažnju na neke sitnice koje mogu napraviti veliku razliku.

### 1. Kontaktne tačke

Ono što određuje položaj sedenja su u stvari kontaktne tačke. Mesta na kojima se oslanja na bicikl. To su sedlo, pedale i korman.



Kontaktne tačke, označene.

Značaj kontaktnih tačaka je očigledno prikazan na slici ispod. Mali, sklopivi bicikl, može se izvlačenjem šipki sedla i kormana napraviti tako da položaj sedenja bude kao na velikom, puno većem biciklu.



Sklopivi bicikl. Točkovi su veličine kao na dečijem biciklu, ali odrastao čovek se udobno smesti na ovakav bicikl. Položaj sedenja je uspravan, za gradsku vožnju.

Dakle, za udobnu i efikasnu vožnju, treba podesiti kontaktne tačke na pravo rastojanje jedne u odnosu na druge. To je sva mudrost. Ovo rastojanje zavisi od dimenzija bicikliste: dužine nogu, torza. U manjoj meri zavisi i od namene bicikla – da li se želi trkački, agresivniji položaj, ili opušteniji, za laganu gradsku vožnju.

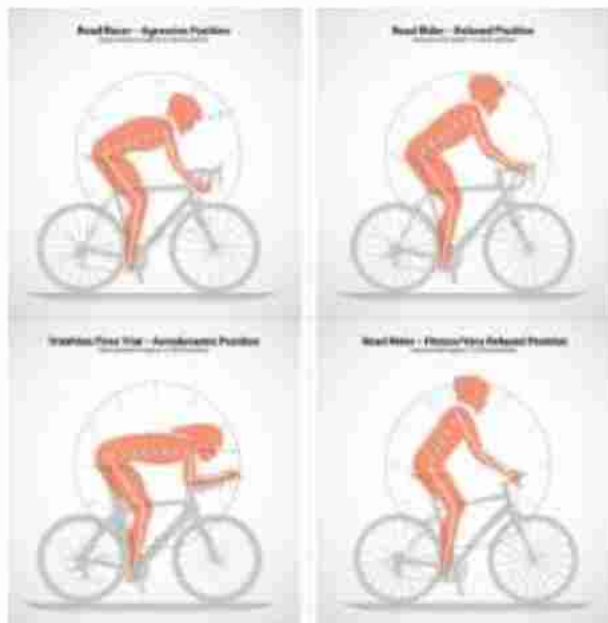

Optimalan položaj sedenja – različit za različite tipove bicikla

Kad je već reč o kontaktnim tačkama, ovo je pravilan položaj stopala na pedali:

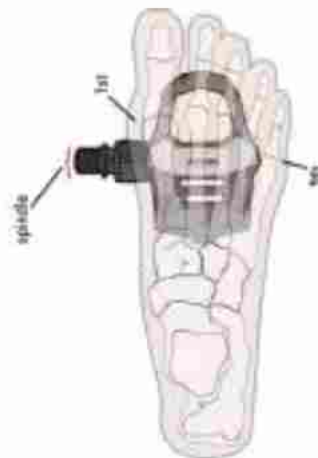

Pravilno postavljeno stopalo na pedali.

Stopalo na pedali treba da stoji tako da osovina pedale prolazi tik iza zgloba prstiju. Na prednjoj trećini stopala da bude težište. Pogrešno je voziti sredinom stopala oslonjenom na pedalu, ili samim prstima.



## 2. Ugao sedla

Ovo je obavezno za početak. Sedlo treba da bude vodoravno. Muškarcima često odgovara da nos sedla bude za stepen-dva podignut, ženama da bude za stepen dva spušten, ali za početak sedlo namestiti da bude vodoravno. Kasnije vršiti fina podešavanja po ukusu.



Sedlo postavljeno paralelno sa tlom.

Ako se sedlo nagne previše u napred, vozač će kliziti ka kormanu, previše težine biće prebačeno na ruke – korman će početi da žulja. Ali problem je u uglu sedla.

## 3. Podešavanje visine sedla

Visina sedla se prvo grubo odredi na sledeći način: kada se sedne na sedlo, peta stavi na pedal, noga treba da se može skroz ispružiti, tako da pedala, u položaju kad je najdalje od sedla, ne bude niže od noge, a da ne bude ni previsoko, pa da odiže vozača sa sedla. Obratiti pažnju da kukovi budu paralelni sa tlom, da se ne nagine ni na jednu stranu.

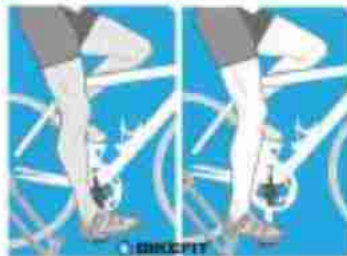

Sedlo na pravoj visini da se noga ispruži sa petom oslonjenom na pedal. Tada će kad se noga stavi pravilno, sa prednjom trećinom stopala na pedali, noga biti blago povijena što je idealno za okretanje pedala.

Kad se ovo radi, treba se osloniti na stabilan predmet i stisnuti kočnicu kako bi bicikl stajao u mestu.



Improvizacija. Nemojte nipošto pri ovom merenju pokušavati drugu nogu držati na zemlji. Ako možete da dohvatite zemlju, sedlo je verovatno prenisko – objašnjeno će biti zašto.

Česta greška početnika je da se sedlo podesi dovoljno nisko da se, makar prstima, može dohvatiti tlo (dok se sedi na biciklu). Kod starih bicikala, pedale i osovina pogona bili su dosta nisko, pa je ovo bilo moguće i kad je sedlo podešeno na pravoj visini. Od 80ih godina XX veka, ramovi se prave tako da pogon bude relativno visoko. Ovo omogućava lakše prelaženje preko prepreka i više nagnjanja u krivini – pedale nisu toliko niske da nešto zakače. Mana je što više nije moguće sedeti na sedlu i spustiti obe noge da se dohvati zemlja – osim ako je sedlo postavljeno prenisko.



Levo ispravno, desno prenisko podešeno sedlo

Vožnja sa sedlom podešenim prenisko može dovesti do bolova u kolenima i zdravstvenih problema. To je ekvivalent hodanja u čučućem položaju – neefikasno, naporno.

Previše podignuto sedlo opet pravi drugi problem. Stopalo će pri pedalanju ići previše na dole, kako bi se pedale dohvatile, a kukovi će se njihati sa jedne na drugu stranu – da se lakše dohvate pedale. Previše pritiska biće na zadržnici (i delu između nogu), jer noge neće nositi dovoljno tereta.



Previsoko postavljeno sedlo.

Kako naći optimum? Posle merenja petom, podizati sedlo za po 1 cm, i napraviti dužu vožnju. Kad se dođe do tačke da je previsoko (pritisak na sedlu, kukovi šetaju levo-desno, stopalo se spušta na dole da dohvati pedalu u najnižem položaju): spustiti sedlo za pola cm. "Ne znaš šta je dosta dok ne vidiš šta je previše".

Početna metoda sa petom je u principu OK za većinu rekreativnih vozača. I dobra početna tačka u svakom slučaju.

Biciklisti koji vole brzo vrteti pedale (voze sa većom kadencom), često više vole kad je sedlo ipak nešto niže (reč je o 3-8 mm) od visine utvrđene opisanom metodom. Opet, to se utvrdi vremenom i iskustvom i individualno je, ali neka početna visina dobijena "peta" metodom je sasvim OK.

#### 4. Horizontalni položaj sedla – napred-nazad

Sedlo se postavi tako da, kad su kurble paralelne sa tlom, visak iz dna čašice kolena prolazi tačno kroz osovinu pedale. Voditi računa da su stopala stavljena pravilno na peale (objašnjeno na kraju pasusa o kontaktnim tačkama). Ovaj položaj naziva se i KOPS (eng. Knee Over Pedal Spindle).

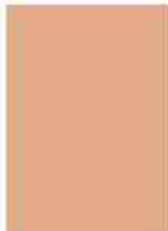

Visak iz čašice kolena prolazi kroz osovinu pedale.

Kad je ovo sve podešeno, ponovo proveriti visinu sedla metodom pete. Jer se rastojanje od pedala može promeniti kad se sedlo pomera napred-nazad. Na primer, pomeranjem sedla za par cm u nazad, dobija se udaljenje od pedala za oko jedan cm, otprilike. Time se dobija isti efekat, što se rastojanja tiče, kao da je šipka sedla podignuta za jedan cm.

Zatim još jednom proveriti položaj napred-nazad. Tako se iz nekoliko iteracija može dobiti idealan položaj (koji se posle spram namene bicikla i stila vožnje još fino podešava).

Samo napomena da je KOPS dobar polazni, srednji položaj. Za agresivniju vožnju (ili pak hronometar), mnogima će odgovarati sedlo još malo ka napred, dok će za opušteniju, "zavaljenu" vožnju sedlo biti za par cm iza KOPS položaja. Takođe, idealan krajnji položaj zavisi i od ličnih afiniteta. Ipak, KOPS je svakako solidan početni položaj, dok se ostatak bicikla ne podesi (korman i sl.).

Pogrešno je pomeranjem sedla napred-nazad uticati na rastojanje kormana. Rastojanje kormana rešava se dužinom lule kormana. Sedlo se podešava naspram pogona, tj. pedala, kako je objašnjeno, ništa drugo se ne uzima u obzir.

Ako se sedlo pomeri previše u nazad, položaj sedenja će biti previše zgrčen, sa kormanom previše daleko.

Ako se sedlo pomeri previše unapred – puno opterećenja na ruke. Kao da se čovek pokuša nagnuti napred dok je naslonjen leđima na zid. Pašće ka podu jer donji deo tela ne može da se uvije ni malo ka nazad radi ravnoteže.

#### 5. Korman: visina i rastojanje

Kada je sedlo podešeno kako treba, ostaje da se još posveti poslednjoj kontaktnoj tački, kormanu.

Dohvat do kormana, tj. rastojanje od sedla do kormana, zavisi od dužine ruku i torza bicikliste. Rastojanje treba da je toliko da se rukama može komotno uhvatiti korman, sa blago savijenim laktovima. Bez preteranog izvijanja, grča u ramenima, leđima i slično.



Dobro podešen MTB.  
Ruke su blago povijene u laktovima.

Kada je sedlo podešeno kako treba, korman treba da je barem širine ramena vozača. Visina i ugao se postavljaju spram ličnih afiniteta. Neko voli uspravan položaj, neko pognutiji. Važno je samo da je hvat prirodan, udoban i da se može dohvatiti korman sa blago povijenim rukama – bez napornog istežanja, ili previše savijanja u laktovima (ređi slučaj).



„ženski bicikl” - nema cev koja spaja volan i sedište, da bi dame mogle da ga voze i u suknji.

„muški bicikl” - ima cev koja spaja osovinu upravljača i sedište čime se dobija u krutosti-čvrstini i nosivosti bicikla a na tu cev se može instalirati malo sedište za prevoz dece.

„dečji bicikl” je bicikl manjih dimenzija, često ima još dva pomoćna točka, koji mogu da se demontiraju, za decu dok uče da voze bicikl.

„tricikl” ima tri točka, dva pozadi i koriste ga pre svega deca, ljudi ometeni u razvoju i stari jer je stabilan i nije potrebno održavati ravnotežu.

„drumski trkački bicikl” ima mogućnost postizanja velikih brzina, ali veoma neudobno sedište (na kome se uglavnom i ne sedi), upravljač je tako postavljen da se na njemu sedi u savijenom položaju da bi otpor vazduha bio što manji. Izrađen je od veoma lakih materijala: čelika sa dodatkom hroma i molibdena, aluminijuma, a u poslednje vreme i od ugljeničnih vlakana. Ima veoma uzane gume bez šare da bi trenje sa podlogom bilo što manje. Srednji pogon je dvostruki, većeg prečnika, dok je pozadi tipično osmofazni, devetofazni ili desetofazni lančanik što omogućava veliki odnos prenosa na ravnom i postizanje velikih brzina ili manji prenos za savladavanje uspona. Tipično za drumski bicikl je da radi što manje težine ima samo opremu najneophodniju za vožnju. Tako nema svetla, blatobrane i slične stvari. Koristi se u sportskom biciklizmu.

„bicikl s pomoćnim motorom” ima dodati motor do 50 ccm sa veoma malom potrošnjom oko 1 l/100 km. Dostiže brzinu do 40 km/h. Naročito je poznat francuski bicikl sa pomoćnim motorom tipa Soleks.

„brdski bicikl” je bicikl za vožnju po brdsko - planinskim terenima, nešto manjeg ali robustnijeg rama, manjih točkova prečnika 26 inča sa debelim terenskim gumama, sa „ve”, a u poslednje vreme i disk kočnicama. Upravljač je ravan ili neznatno zakrivljen. Srednji pogon ima tipično manji prečnik, a time i manji broj zuba nego kod drumskog bicikla i najčešće se sastoji od tri lančanika. Pozadi je obično osmofazni ili devetofazni lačanik. Brdski bicikl može imati krutu prednju viljušku - što je u poslednje vreme ređe - viljušku sa suspenzijom, a može imati i dvostruku suspenziju - i napred i pozadi. Bicikli sa dvostrukom suspenzijom nemaju klasičan trouglasti, već prilagođeni ram. Kao i drumski trkački, brdski bicikli imaju samo minimalnu opremu. Tokom poslednjih decenija pojavilo se više novih disciplina u brdskom biciklizmu, i svaka od njih zahteva posebnu varijantu bicikla, pa su se tako pojavile, na primer, podvarijante za spust „engl. downhill” ili vožnju po izuzetno teškim terenima - „enduro”.

„**gradski bicikl**“ ili „**treking**“ predstavlja kombinaciju drumskog i planinskog bicikla prilagođenu uslovima gradske vožnje. Menjači odgovaraju brdskim biciklima, ali su ramovi veći i vitkiji, kao kod drumskih. Upravljač je ravan kao kod brdskog bicikla, često sa dodatkom „rogova“ na krajevima. Srednji pogon sa nešto više zuba omogućava bržu vožnju. Točkovi su prečnika 28 inča kao kod drumskih bicikala, ali su robustniji, a gume veće širine i visine radi savladavanja slivnika, lvičnjaka i slično. Kočnice mogu biti „ve“ ili disk, kao kod brdskog bicikla. Za razliku od drumskog trkačkog ili brdskog, gradski bicikl najčešće ima opremu kao što su blatobrani, svetla i korpe za nošenje stvari.

Po tipu zadnje glavčine bicikla, gde se nalazi zupčanik na točku, bicikli se proizvode u dve verzije:

„**kontraši**“ su bicikli kod kojih pokretanjem lanca u suprotnom smeru od smera za vožnju izaziva se efekat kočenja, tj. to je vrsta kočnice.

„**frajlauf**“ nema efekat kočenja pri okretanju pedala unazad.

## Poštovani potrošači

opredelili ste se za kupovinu Dečijeg bicikla za koji pored opštih informacija navedenih u Upustvu za upotrebu i merama predostrožnosti (Izjavi o saobraznosti Proizvoda) treba obratiti dodatnu pažnju na sledeće:

Dečiji bicikli su prvenstveno namenjeni korišćenju na površinama koje ne podpadaju pod površine za javni saobraćaj i uz roditeljsku pratnju.

Odaverite odgovarajuću veličinu bicikla koje će Vaše dete voziti, u suprotnom njegove noge neće biti u stanju da dotaknu tlo, čime je ugrožena stabilnost i balansiranje u vožnji kao i kočenje što dovodi do gubljenja kontrole. Pored toga bitna je i težina deteta. Dečiji bicikli 12"/16" su namenjeni težini vozača do 50kg, a 20" do 100kg. Zbog bezbednosti deca trebaju imati odgovarajuću kacigu pri samoj vožnji.

Bicikli mogu imati dodatke kao što su korpice i ukrasne tračice, obavezno obratite pažnju da oni deci ne skreću pažnju pri vožnji kako bi bezbednost bila maksimalna.



Objasnite detetu načine kočenja. Recimo ukoliko Vaš bicikl ima prednju ručnu ( sa desne strane volana), a zadnju nožnu kočnicu, važno je da detetu pokažete kako se one koriste. Zadnji točak će blokirati-kočiti okretanjem pedala u suprotnom smeru od smera vožnja (slika )

Bicikli 20" imaju obe kočnice na upravljaču- volanu i raspored kao za odrasle, desna - zadnja i leva - prednja.

Ukoliko Vaše dete ne zna da vozi bicikl bez pomoćnih točkova u prilogu je upustvo za montažu:

**Napomena:** Dečiji bicikli 12"/16"/18" dolaze sa ne montiranim pomoćnim točkovima, a koji su spakovani sa biciklom. Sledite uputstvo za montažu priloženo ili se obratite najbližem servisu.

\*Za montažu pomoćnih točkova je potrebno koristiti dva ključa 13.



\*Kod montaže pedala koristiti ključ 15 i obratite pažnju na oznake R-right (desna) i L-left (leva) zbog kontra navoja.

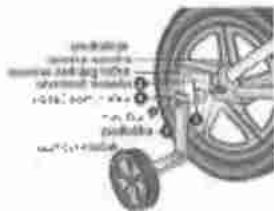

- 1 Skinite spoljnu navrtku i podlošku sa osovine zadnjeg točka kao na slici.
- 2 Postavite utvrđivač nosača pomoćnog točka na osovinu i poravnajte tako da zub utvrđivača upadne u mestu na ramu u kome leži osovina čime se blokira njeno okretanje.
- 3 Postavite nosač pomoćnog točka na osovinu.
- 4 Vratite navrtku i podlošku na osovinu
- 5 Pritegnite navrtku čvrsto, pri tom vodeći računa da ste pravilno postavili nosače sa obe strane točka u vertikalni položaj. Rupa na nosaču je proširena tako da se visina može dodatno podesiti.

Želimo Vama i Vašoj deci ugodnu vožnju i zabavu!

## IZJAVA O SAOBRAZNOSTI PROIZVODA

CROSSBIKE DOO

19000 Zaječar, Nikole Pašića bb

Tel: 060/ 0242105

e-mail: cross@crossbike.rs

www.crossbike.rs

Davaoc izjave jamči za ispravno funkcionisanje bicikle i za karakteristike navedene u upustu za upotrebu. Obaveza je proizvođača da u roku od 25 meseca otkloni sve neispravnosti na proizvodu.

Davaoc izjave ne utiče na pravo potrošača iz čl.54. Zakona o zaštiti potrošača („Službeni glasnik 73/2010“).

U cilju uspostavljanja pravilnog i korektnog odnosa sa korisnicima i sa potencijalnim kupcima, želimo da vam što preciznije iznesemo uslove o saobraznosti proizvoda. U vašem je interesu da što pažljivije pročitate ovaj tekst.

**„Nulti servis“ je obavezan i kupovinom „CROSSBIKE“ bicikla stekli ste pravo da od prodavca, pre preuzimanja, zahtevate da vam besplatno proveri tehničku ispravnost bicikla. Ukoliko nije urađen, zahtevati da uradi „nulti servis“ (kako bi bicikl bio tehnički ispravan) na biciklu podešavajući:**

- prednju i zadnu kočnicu
- zategnutost volana
- visinu zategnutosti sedišta
- funkcionisanje srednjeg pogona
- funkcionisanje ručica menjača
- funkcionisanje oba menjača
- ispravnost seta osvetljenja
- proveru unutrašnjih i spoljnjih guma
- ispravnost spojnice lanca
- pravilno uvrnute pedale na pogonskim polugama

## REKLAMACIJA:

Pravo na reklamaciju i otklanjanje nesaobraznosti kupac ostvaruje kod prodavca ili u ovlašćenom servisu, uz priloženi dokaz o kupovini, odnosno račun o kupovini ili popunjenoj izjavi. Ukoliko kupac ne poseduje fiskalni račun, prihvatice se i drugi dokument koji dokazuje tip proizvoda i datum kupovine (izvod sa računa kod bicikle, fakturu, slip,...)

**Davaoc izjave se obavezuje:**

- da će na zahtev kupca, ukoliko bude osnovan i dostavljen u periodu od 25 meseca od datuma kupovine, o svom trošku odstraniti kvarove i nedostatke na proizvodu, biciklu;
- da će bez odlaganja, a najkasnije u roku od 8 dana od prijema reklamacije, odgovoriti kupcu, sa izjašnjenjem o podnetom zahtevu i predlogu njegovog rešavanja;
- da ukoliko kvar na biciklu, ne može da bude uklonjen u roku od 15 dana od prispeća bicikle na reklamaciju, pravo na saobraznost proizvoda će se predložiti za vreme utrošeno na otklanjanje kvara;

- da će u slučaju ako se popravka ne izvrši u roku od 45 dana od dana uručenja reklamacije, korisnik imati pravo na nov proizvod sa istim ili sličnim karakteristikama;

**Davalac izjave se ne obavezuje ukoliko:**

- se u reklamirani proizvod ne priloži uredno overena i potpisana izjava o saobraznosti, fiskalni račun, odnosno dokaz o kupovini;
  - nije izvršen redovan servis koji je naveden u izjavi;
  - su popravke i/ili servisni pregledi obavljeni u neovlašćenim servisima, bez obzira na obim izvršenih popravki, ili ukoliko je van servisne mreže CROSSBIKE izvršena zamena fabričkih delova;
  - do kvara dođe usled nestručnog rukovanja proizvodom, odnosno ukoliko se ne pridržava uputstva za upotrebu;
  - se bicikl koristi za takmičenje ili trke (vaš bicikl nije namenjen za profesionalnu upotrebu);
  - se bicikl ošteti usled havarije, hemijskog oštećenja, mehaničkog oštećenja (padova, udara tvrdih i oštrih predmeta) ili dejstva više sile (poplava, grom, zemljotres, požar st.);
  - je bicikl loše i neadekvatno uskladišten, odnosno izložen atmosferskim uticajima (kiša, sneg, jako sunce) ili ukoliko je povišen stepen vlage u prostoru za skladištenje;
  - se reklamacija uložila na točkove ili ram, da nisu u istoj osi, a proizvod je već korišćen;
  - dođe do korozije koja je rezultat neadekvatne upotrebe, oštećenja od udara kameničica i drugih predmeta u toku vožnje;
  - je na izjavi o saobraznosti upisan serijski broj koji nije isti kao serijski broj na biciklu koja je na reklamaciji;
  - pedale (vidljivo mehaničko oštećenje);
  - su pedale su neadekvatno uvrnute u srednji pogon;
- Reklamacija se ne uvažava za delove proizvoda koji se tokom normalne upotrebe troše (potrošni materijal):**
- unutrašnje gume (probušene usled mehaničkog dejstva oštrog predmeta, prenapumpanosti). Na svakoj spoljašnjoj gumi je naznačen preporučeni pritisak;
  - istrošenost i ispucaost spoljašnjih guma;
  - istrošenost kočionog sistema (kočionih paknova, kočionih pločica, kočionih diskova);
  - felne (istrošenost kočionog zida felni);
  - sajle;
  - obloga (ručke, sedišta, pedale);
  - sijalice u svetlima (ako bicikl ima fabrički ugrađena svetla);
  - pomoćni točkovi kod dečjih bicikala.

U slučaju neopravdane reklamacije, kupac snosi sve eventualne troškove, po važećem cenovniku ovlašćenog CROSSBIKE serviser. Proizvodi koji se šalju na servis poštom ili paketnom distribucijom, moraju biti propisano zapakovani u kartonsku ambalažu. Svi proizvodi koji su na ovaj način nama dostavljeni, a koji nisu prospino zapakovani ili oni kod kojih je došlo do vidljivih mehaničkih oštećenja, kako ambalaže tako i samog proizvoda u toku transporta, neće biti preuzeti od strane ovlašćenog CROSSBIKE serviser, već će biti vraćene pošiljaocu o njegovom trošku. Davaoc izjave ne preuzima nikakvu odgovornost za sva eventualna oštećenja proizvoda i ambalaže koji nastanu u toku transporta na ili sa adrese kupca.

#### Redovan servis

Da bi proizvod bio saobrazan ugovoru, potrebno je da kupac obavi redovan servis isključivo u ovlašćenom servisu nakog 12 meseci od datuma prodaje. Smatra se da je kupac došao redovno na servis u periodu od 30 dana pre navršenih 12 meseci od datuma kupovine, pa sve do navršenih 12 meseci. Redovan servis podrazumeva proveru i generalno servisiranje celog bicikla, kako bi bio tehnički ispravan.

Ovlašćeni serviser je dužan da pribavi pismenu saglasnost potrošača za obavljanje dodatnog rada, ako se prilikom pružanja usluge ukaže potreba za istim. Serviser je dužan da obavesti kupca o opasnosti odgaganja izvršenja dodatnog rada. Ukoliko kupac odbije da se izvrši dodani rad, koji je neophodan da bi bicikla bila tehnički ispravna, povlači prava kupca na dalje otklanjanje nesaobraznosti proizvoda.

Prilikom redovnog servisiranja, redovan servis i delovi (ako je bilo potrebe) koji su utrošeni prilikom redovnog servisiranja, naplaćuju se po važećem cenovniku na dan prijema bicikle na servis.

**Ukoliko kupac u toku normalne eksploatacije uoči bilo koji nedostatak na biciklu, potrebno je da se što pre javi u ovlašćen CROSSBIKE servis.**

**Prava potrošača navedena u članu 54 Zakona o zaštiti potrošača:**

Ako isporučena roba nije saobrazna ugovoru, potrošač ima pravo da zahteva od trgovca da se otkloni nesaobraznost, bez naknade, opravkom ili zamenom, odnosno da zahteva odgovarajuće umanjenje cene ili da raskine ugovor u pogledu te robe.

Potrošač, na pravom mestu, može da bira između zahteva da se nesaobratnost otkloni opravkom ili zamenom.

Ako otklanjanje nesaobratnosti u skladu sa stavom 2 ovog člana, nije moguće ili ako predstavlja nesrazmerno opterećenje za trgovca, potrošač može da zahteva umanjenje cene ili da izjavi da raskida ugovor.

Nesrazmerno opterećenje za trgovca u smislu stava 3 ovog člana javlja se ako u poređenju sa umanjenjem cene i raskidom ugovora, stvara preterane troškove, uzimajući u obzir:

- vrednost robe koju bi imala da je saobrazna ugovoru;
- značaj saobraznosti u konkretnom slučaju;
- da li se saobraznost može otkloniti bez značajnih neugodnosti za potrošača.

Svaka opravka ili zamena se mora izvršiti u primerenom roku i bez značajnih neugodnosti za potrošača, uzimajući u obzir prirodu robe i svrhu koje ju je potrošač nabavio.

Sve troškove koji su neophodni da bi se roba saobratala ugovoru, a naročito troškovi rada materijala, preuzimanja i isporuke, snosi trgovac.

Potrošač ima pravo da raskine ugovor, ako ne može da ostvari pravo na opravku ili trgovac nije izvršio opravku ili zamenu bez značajnih nepogodnosti za potrošača.

Za obaveze trgovca koje nastanu usled nesaobraznosti robe, proizvođač se prema potrošaču nalazi u položaju jemca.

Potrošač ne može da raskine ugovor ako je nesaobraznost robe nepoznata. Prva navedena u stavu 1 ovog člana, ne utiču na pravo potrošača da zahteva od trgovca naknadu štete koja potiče od nesaobraznosti, u skladu sa opštim pravilima o odgovornosti za štetu.

#### Otklanjanje nesaobraznosti posle isteka zakonskog roka

Posle isteka zakonskog roka o saobraznosti robe ( 2 godine), kupac je sam odgovoran za slanje robe na servis. U tom slučaju samo on snosi troškove slanja i primanja robe i troškove popravke. Spisak servisa isporučuje se zajedno sa dokumentacijom koja ide uz robu, „CROSSBIKE“ d.o.o. ima obavezu da obezbedi rezervne delove i servis za proizvode kojima je istekao zakonski rok saobraznosti kao i za proizvode koji su prestali da se proizvode ali u ograničenom vremenskom periodu koji uobičajno iznosi 7 godina.

#### NAPOMENA:

**PRAVO PROCENE POHABANOSTI DELOVA I SKLOPA IMA JEDINO OVLAŠĆENI SERVISER U OVLAŠĆEMOM „CROSSBIKE“ SERVISU.**

**DOBIJANJEM OVE IZJAVE SMATRA SE DA JE KRAJNJI KUPAC UPOZNAT SA SVIME ŠTO NA NJEMU PIŠE.**



## MULTI SERVIS

- PREDNJA I ZADNJA KOČNICA
- ZATEGNUTOST VOLANA
- VISINA I ZATEGNUTOST SEDIŠTA
- FUNKCIONISANJE ZADNJEG POGONA
- FUNKCIONISANJE RUČICE MENJAČA
- ISPRAVNOST SETA OSVETLJENJA
- PROVETA UNUTRAŠNJIH I SPOLJAŠNJIH GUMA
- ISPRAVNOST SPOJNICE LANČA
- PRAVILNO UVRNUTE PEDALE
- PROVERA FELNI
- PROVERA PREDNJE I ZADNJE GLAVE

**DATUM PRIJEMA BIKIKLA NA REDOVNI SERVISI**  
(REDOVAN SERVIS JE OBAVEZAN OD 11-12 MESECI OD DATUMA KUPOVINE)

DODATNI RAD

NAPOMENA

DATUM PRIJEMA BIKIKLA NA SERVIS

OPIS RADOVA

DODATNI RAD \_\_\_\_\_

KUPAC JE SAGLASAN SA DODATNIM RADOM

Potpis kupca

POTPIS OVLAŠĆENOG LICA SERVISERA

M.P.

## MULTI SERVIS

- PREDNJA I ZADNJA KOČNICA
- ZATEGNUTOST VOLANA
- VISINA I ZATEGNUTOST SEDIŠTA
- FUNKCIONISANJE ZADNJEG POGONA
- FUNKCIONISANJE RUČICE MENJAČA
- ISPRAVNOST SETA OSVETLJENJA
- PROVETA UNUTRAŠNJIH I SPOLJAŠNJIH GUMA
- ISPRAVNOST SPOJNICE LANČA
- PRAVILNO UVRNUTE PEDALE
- PROVERA FELNI
- PROVERA PREDNJE I ZADNJE GLAVE

Potpis prodavca	Potpis kupca
M.P.	

DATUM PRIJEMA BIKIKLA NA SERVIS

OPIS RADOVA

DODATNI RAD

KUPAC JE SAGLASAN SA DODATNIM RADOM

Potpis kupca

POTPIS OVLAŠĆENOG LICA SERVISERA

M.P.

# GARANTNI LIST

Kupac

Ime

Adresa

Bicikl

Model

Boja

Br. Rama

Datum kupovine

Beleška

Bicikl je prešao  
sve testove

Pečat

Pečat prodavca

Pečat

NA OVOJ STRANI JE PROIZVOĐAČ ČEKIRANJEM U KUČICI SA DESNE STRANE OZNAČIO KOM TIPU PRIPRADA VAŠ BICIKL

Tipovi i namena bicikli

#### TIP A

Vaš bicikl namenjen je za vožnju po asfaltiranim, uređenim i neuređenim neasfaltiranim putevima na kojima visinska razlika između dva nivoa puta (denivelacija) ne prelazi 25 cm. Maksimalna masa korisnika ovih bicikala je 130kg. Bicikl je moguće koristiti na takmičenjima, ali nije predviđen za akrobatsku vožnju.

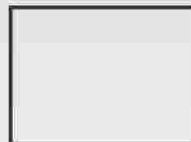

#### TIP B

Vaš bicikl namenjen je za vožnju po asfaltiranim, uređenim i neuređenim neasfaltiranim putevima na kojima visinska razlika između dva nivoa puta (denivelacija) ne prelazi 15 cm. Za bicikle sa veličinom točka 12" do 15kg sa prtljagom, 16" do 30kg sa prtljkom, 20" do 50kg sa prtljgom, a za bicikle od 24", 26" i većim maksimalna masa korisnika je 110kg. Bicikli nisu namenjeni za učešće na takmičenjima, ili za akrobatsku vožnju.



# SPISAK SERVISERA

Štampanje Happy Trend  
019/427-111; 19000 Zaječar.

Zaječar - CROSSBIKE doo - Nikole Pašića bb, Prodaja i servis bicikala, Tel: 019/21-00-83; e-mail: [cross@crossbike.rs](mailto:cross@crossbike.rs)  
Beograd - Cross maloprodaja - Gandijeva 106b 11070, Tel: 011/3-180-514  
Novi Beograd - Cross - Cvijićeva 20, ulaz 22, Tel: 011/3-291-926  
Ada - Motoset SZTR i servis - Doše Andreaša br.3 - Servis i prodaja bicikala, Tel: 024/853-471, 063/54-55-88, e-mail: [markoproma@gmail.com](mailto:markoproma@gmail.com)  
Aleksinac - LIPA PROMET Đ.O.O. MAKSIMA GORKOG 26, 018/803-334  
Arije - LUKOVIĆ DOO - VOJVODE STEPE 36, 031/892-710  
Bečka Palanka - Proma 2002 ZTR - Jugoslovenske armije br.44 - Servis i prodaja bicikala, Tel: 021/753-311, 064/342-66-55, e-mail: [markoproma@gmail.com](mailto:markoproma@gmail.com)  
Bajina Bašta - Joma TR - V.MIŠIĆA br.23, 031/865-418  
Bečej - BIKE SHOP BLIZANCI - POTISKA 97, 061/116-1617  
Beograd - PRO BIKE - PATRIJARHA GAVRILA 14 14, 011/2431-393  
Čačak - MOTOSERVIS S.T.R - MILENKA NIKŠIĆA 7, 032/354-977  
Ivanjica - SPORT SHOP TZR - NUSIĆEVA 34, 032 662-462  
Jagodina - Integro -Stevana Prvovencanog M1/L1 - Prodaja bicikala, Tel:035/240-077; 063/117-84-99, e-mail: [integrosport@gmail.com](mailto:integrosport@gmail.com)  
Kanjiža - DOLAR - DOMINO DOO - ALEJA KESTENOVA br.24, 024/873-943  
Kikinda - APOLLO BIKE SZTR - JOVANA JOVANOVIĆA ZMAJA 1, 062/18-58-628  
Kladovo - SERMIS DOO - IVANA KOSANČIĆA 38, 019/ 807 455  
Kovin - ROMIC - LAZE KOSTIĆA 5, 013/741-713  
Kragujevac - SZTR KOLE - Kosovska 1/2, Prodaja bicikala, Tel:063/771-10-18, e-mail: [sztrkole@sbb.rs](mailto:sztrkole@sbb.rs)  
Kraljevo - TKZR MASTERBIKE - Dušana Popovića br.5, Prodaja bicikala, Tel: 066/656-26-50, e-mail: [masterbike.kv@gmail.com](mailto:masterbike.kv@gmail.com)  
Kruševac - TR Bicikl - Dragomira Gajića 58-62, Servis bicikala,037/350 0730, e-mail: [draganbike@gmail.com](mailto:draganbike@gmail.com)  
Leskovac - Yowex doo Učitelja Josifa br.4 - Servis bicikala, Tel:016/216-210,062/021-6210, e-mail: [r.zowex@gmail.com](mailto:r.zowex@gmail.com)  
Niš- Thema sport doo - Bulevar Sv. Cara Konstantina br.80, Prodaja bicikala, Tel:018/207-372; 018/207-373; 063/280-425, e-mail: [thema-sport@ninet.rs](mailto:thema-sport@ninet.rs)  
Novi Pazar - MLADOST SZTR - AVNOJA BB, 020/334-260  
Novi Sad - FANATIC - ŽELEZNIČKA 56, 021 6621 099  
Petrovac Mlava - GROF MBM - SRPSKIH VLADARA 153, 012/333-031  
Pirot - SZTR ŽUN Jovanović - 7 Jul br.16, Servisi bicikala, Tel:064/206-8526  
Sombor - MEKSIKO PAVLE KOROLIJA PR - BATINSKA 12, 025 444 677  
Šabac - TOČAK SZTKR - MAČVANSKA 34, 015/349-927  
Šid - FERUM DOO - SVETOG SAVE 6/13, 022/710-724  
Valjevo - JANJIĆ S.T.R. - Čika Ljubina br. 17, 014/246-896  
Veliko Gradište - LJUBINJE PROMET DOO - POŽAREVAČKA PUT BB, 012/766-1246  
Vlasotince - LOVAC STR - VINOGRADARSKA BB, TC LOK Br. 14, 016/875-368  
Vranje - MAKARO TR - MOŠE PIJADE BB, 017/ 416-873  
Vranje - TSR DRAGAN - PROLETARSKIH BRIGADA 5, 017/ 419-409  
Vršac - Moto Star doo - Dvorska br.24 - Servis i prodaja bicikala, Tel: 013/831-873; 063/301-335, e-mail: [motostarvrsac@gmail.com](mailto:motostarvrsac@gmail.com)

## Podaci o proizvođaču

- Poslovno ime: CROSSBIKE doo Zaječar  
- Pravna forma: DOO - Društvo sa ograničenom odgovornošću  
- Obaveznik PDV: da  
- Poreski identifikacioni broj: 108000012  
- Matični broj pravnog lica: 20912847  
- Datum osnivanja: 27.03.2013  
- Šifra delatnosti: 3092

## Podaci o sedištu

- Grad: Zaječar  
- Opština: Zaječar  
- Uli/Država: Republika Srbija  
- e-mail adresa: [cross@crossbike.rs](mailto:cross@crossbike.rs)  
- Web sajt: [www.crossbike.rs](http://www.crossbike.rs)

## Proizvodni pogon i uprava

- Grad: Zaječar  
- Opština: Zaječar  
- Ulica i broj: Nikole Pašića bb  
- Država: Republika Srbija  
- e-mail adresa: [cross@crossbike.rs](mailto:cross@crossbike.rs)  
- Web sajt: [www.crossbike.rs](http://www.crossbike.rs)  
- Kontakt telefon: 019/ 21 00 83